

FUJITEC

標準型マシンルームレス・エレベータ

NEW

XIOR

エクシオール

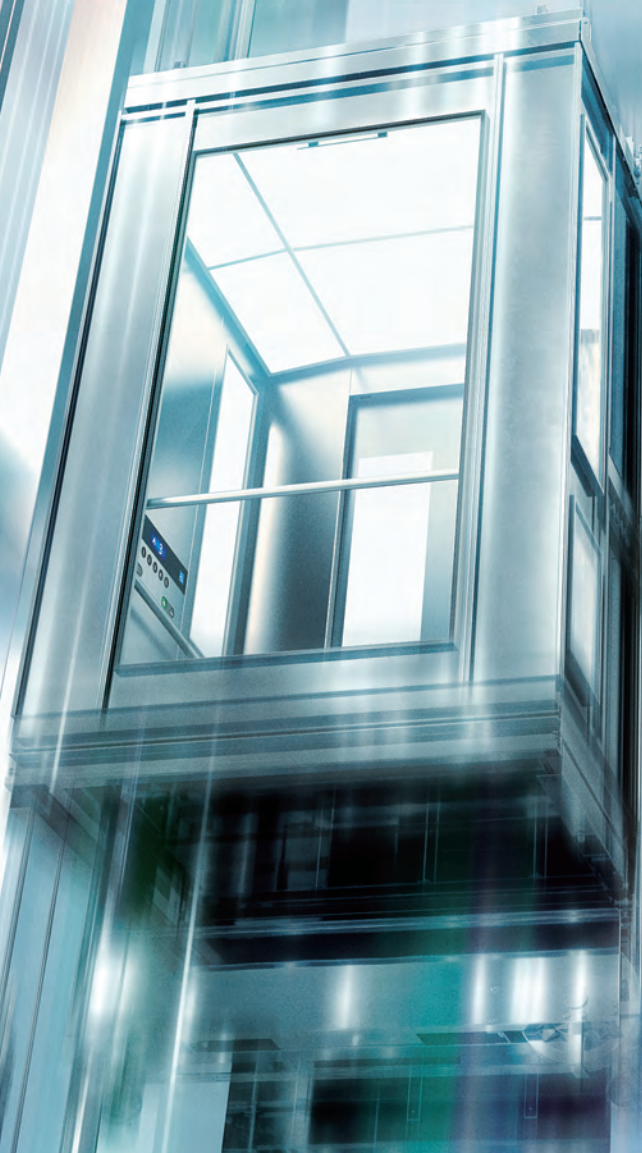

エレベータ専門の、本気。

1948年の創業以来、昇降機一筋のグローバルブランド「フジテック」。

研究・開発から販売、生産、据付工事、

メンテナンス、リニューアルまで、自社一貫体制を築いています。

先進の技術とエレベータ専門の伝統が創り上げた

標準型マシンルームレス・エレベータ「エクシオール」をご提案します。

スタンダードを超えていく。

より“安全・安心”に、より快適で心地よい移動空間へ。
幅広い設計プランに調和するフレキシビリティを実現し、
先進の機能を搭載した標準型マシンルームレス・エレベータ「エクシオール」。
従来の標準機種を超える機能と品質、そしてデザインにご期待ください。

スタンダードを超える搭載機能

1

エレベータ専用クーラーを標準装備

業界初*

厳しさを増す日本の夏。今後も気温の上昇が予想されます。
こうした中、フジテックは業界で初めてクーラーを標準装備しました。

2

最大定格速度 分速120m

業界最速*

標準型マシンルームレス・エレベータとして、業界最速の定格速度分速120mを
実現。輸送能力が向上し、エレベータの待ち時間を短縮します。

3

8.4インチ大型液晶モニター搭載

業界最大*

液晶インジケータを8.4インチに大型化。有償付加仕様で情報モニターを
採用するとモニターは2台の設置となり、表示面積が業界最大となります。

* 国内標準型マシンルームレス・エレベータにおいて (2019年12月現在 当社調べ)

FUJITEC

3

10月10日(木)
Thu, October 10



用途	定員	積載
乗用	15名	1000kg
PASSENGER	15 PERS.	1000 kg

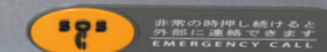

夏は涼しく、快適な移動空間に。 エレベータ専用クーラーを標準装備。

業界初*

「空調が効いたビル、乗ったエレベータも快適」というのが理想的な環境です。
厳しさを増す日本の夏、涼しいエレベータは何よりの歓迎の証です。

※ 国内標準型マシンルームレス・エレベータにおいて (2019年 12月現在 当社調べ)

猛暑日の年間日数

約 **2.2倍***

厳しさを増す日本の夏。最高気温が 35℃以上になる猛暑日も増加傾向です。一度設置すると長くご利用いただくエレベータだからこそ、クーラーを有償付加仕様ではなく、標準搭載しました。

※ 気象庁「全国(13地点平均)の猛暑日の年間日数」を基に当社が算出。最近20年間(1999~2018年)と1979~1998年の平均を比較



クーラー搭載率は 過去5年で約4.1倍*1に増加

新規設置するエクシオール®のクーラー搭載率は過去5年で約 4.1 倍に。これまで有償付加仕様だったクーラーを新エクシオールは標準装備。日本の夏に快適さをお届けします。

当社でエレベータにほしい機能を調査したところ、クーラーは4位にランクイン。上位3位に入った安全装置、監視カメラ、キャンセルボタンは、標準装備仕様や基本仕様として、すでにスタンダードとなっている機能です。クーラーは「まだスタンダードではない、これからの時代にほしい機能」の第1位だといえます*2。

※ 1 当社調べ (従来商品での実績、2014年度と2018年度の比較)

※ 2 調査主体: フジテック株式会社 調査実施: 株式会社イード 2019年5月実施

クーラー設置時の オーバーヘッド寸法を縮小

クーラーを搭載した場合のオーバーヘッド寸法を大幅に縮小。P乗用の11~15名乗りなど一部機種では、従来の必要最小寸法と同じオーバーヘッド 3000mm を実現しました。

※ クーラー設置には建築・設備工事として昇降路に換気設備の施工が必要な場合があります。

P乗用15名乗り、SC-01天井の場合

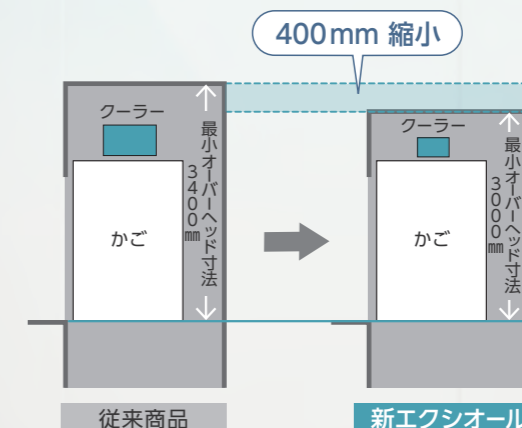

分速 60m かつ昇降行程 30m 以下での比較です。

最大定格速度は分速120m。**業界最速**^{*} 高層建築にも強い標準機種へ。

都市の高層化に不可欠なエレベータ。求められるのはスピードです。

定格速度に分速120mをラインアップし、エレベータの待ち時間を短縮します。

※ 国内標準型マシンルームレス・エレベータにおいて (2019年12月現在 当社調べ)

最大定格速度

分速

120_m

従来商品の定格速度のラインアップ(分速45、60、90、105m)に120mが加わりました。最大定格速度は従来比で14%アップ。標準機種で分速120mへの対応は業界初^{*}です。

※ 国内標準型マシンルームレス・エレベータにおいて (2019年12月現在 当社調べ)



輸送能力の向上で待ち時間を短縮

定格速度の上限が分速105mから120mとなり、輸送能力が向上。高い輸送能力が求められる通勤ラッシュ時に、かご内が満員でもトップスピードは分速120mです。これにより待ち時間が短縮し、利用者の満足度アップにつながります。

最大昇降行程が80mから90mにアップ

最大昇降行程が90mにアップ^{*1}(非常用の場合は、最大100m)。最大昇降行程が10mアップしたことで、マシンルームレス・エレベータで計画可能な建物階床が3フロア^{*2}も増えます。分速120mの新機能と組み合わせることで、設計の柔軟性が大幅に広がります。

※1 用途、仕様条件によっては適用できない場合があります。詳細は当社にご相談ください。

※2 住宅で階高2.8mの場合

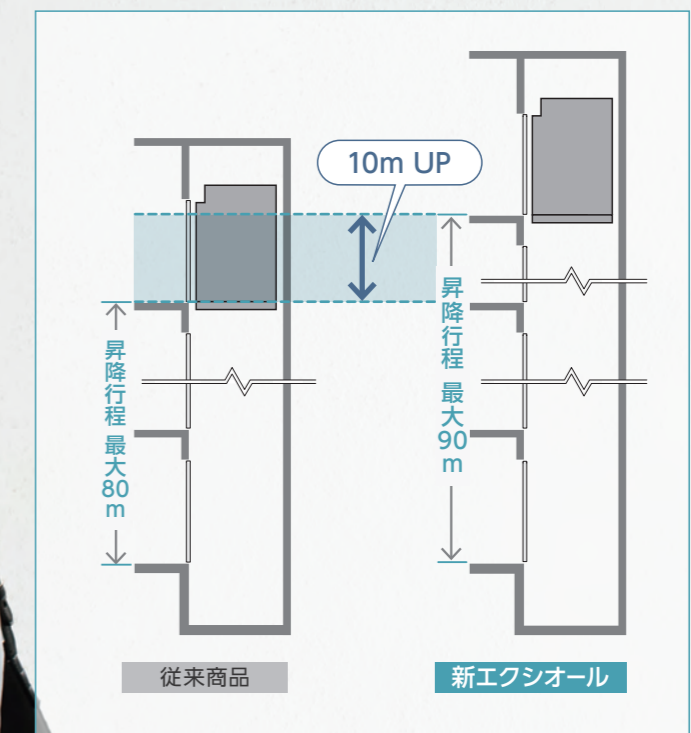

必要な情報をしっかりと伝えたい。 大型液晶モニターを採用。

業界最大※

モニターサイズが大きくなり、かご位置表示の視認性がさらに向上。
有償付加仕様の情報モニターは、オフィスや商業施設におすすめです。

※ 情報モニターを採用したモニター2台設置の場合。
国内標準型マシナールームレス・エレベータにおいて (2019年12月現在 当社調べ)

表示有効面積

約 **4.1** 倍※

従来商品では5.7インチだった液晶インジケータを8.4インチに拡大。有償付加仕様で情報モニターを採用するとモニターは2台設置になり、表示面積は4.1倍以上に。

※ 従来商品のモニター1台と新エクスォールで情報モニターを採用したモニター2台設置の場合の比較 (当社比)

従来サイズ



NEW

情報モニターで最新ニュースと 天気予報をお届け※

有償付加仕様

情報モニターでは時事通信社提供のニュースと天気予報を配信。ニュースは政治、経済、社会、スポーツなど6ジャンルから最新ニュース5本が配信されます。フォントには視認性の高いモリサワUDフォントを採用しています。また、全国12都市の天気も表示します。標準コンテンツ以外に、お客さまのご希望の動画や静止画も配信可能です。(別途契約要)

※ 液晶インジケータと別のモニター設置が必要で有償付加仕様となります。



UD
FONT
by MORISAWA

NEW

かご内の混雑状況を 乗場インジケータに5段階で表示

標準装備仕様

混雑度表示について動画でもご紹介しています。



かご内の混み具合が分かる「混雑度表示」を搭載。到着するエレベータにどれくらいの人が乗車しているか事前に把握できるので、「降りてくる人に備えて、ドアの脇に立とう」、「満員だから階段を使おう」、「混んでいるから見送ろう」といった、判断の一助になります。利用者の選択の幅を広げ、より便利で自由なエレベータの利用を手助けします。

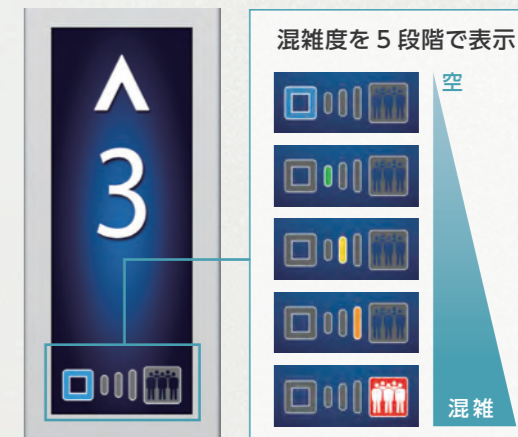

業界初※

車いす用主操作盤に 液晶インジケータを搭載

有償付加仕様

従来デジタルドット表示だった車いす用インジケータを液晶化。視野角が広くなり、よりはっきり見やすくなりました。

※ 国内標準型マシナールームレス・エレベータにおいて (2019年12月現在 当社調べ)



専門メーカーだからこそできる メンテナンスで 災害時も“安全・安心”を提供 します。

都市生活に欠かせないインフラであると同時に、

大切な人命を預かる移動手段でもあるのがエレベータ。

フジテックは、利用者の“安全・安心”を先進技術と人で守っています。



欠かすことのできない地震への備え 過去の教訓を生かし、地震対策を一段と強化

エレベータにおける地震対策の柱は、“素早く感知”、“閉じ込め防止”、“早期復旧”です。
エレベータ自体の機能強化はもちろんのこと、広域災害時の
早期復旧体制の整備拡充も図り、“安全・安心”を追求しています。

エレベータの地震対策機能について
動画でもご紹介しています。



※セーフネットセンターは、国内では東京・大阪の2カ所に設置。災害時は相互にバックアップし、回線が輻輳する場合や万が一どちらかのセンターが機能を停止する状況に陥っても、システム全体がダウンすることなくサービスを継続できます。

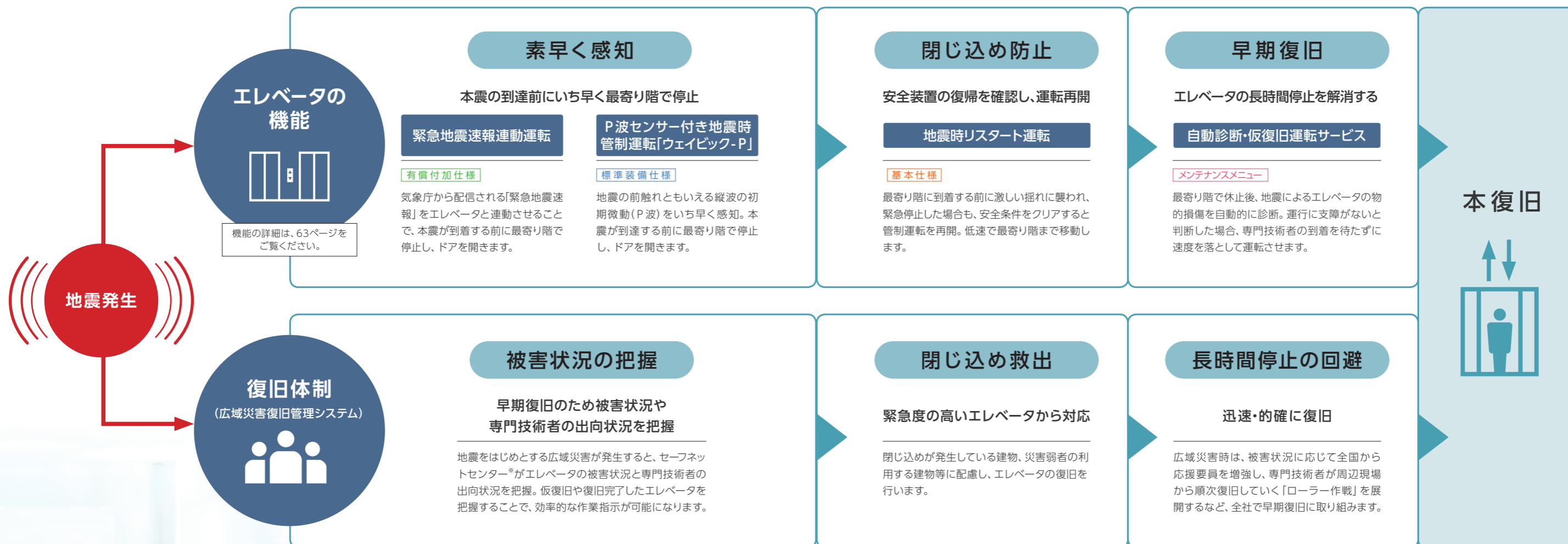

本復旧

復旧体制
(広域災害復旧管理システム)

被害状況の把握

早期復旧のため被害状況や専門技術者の出向状況を把握

地震をはじめとする広域災害が発生すると、セーフネットセンター*がエレベータの被害状況と専門技術者の出向状況を把握。仮復旧や復旧完了したエレベータを把握することで、効率的な作業指示が可能になります。

閉じ込め救出

緊急度の高いエレベータから対応

閉じ込めが発生している建物、災害弱者の利用する建物等に配慮し、エレベータの復旧を行います。

長時間停止の回避

迅速・的確に復旧

広域災害時は、被害状況に応じて全国から応援要員を増強し、専門技術者が周辺現場から順次復旧していく「ローラー作戦」を展開するなど、全社で早期復旧に取り組みます。



停電や水害、火災の非常時にも利用者を的確に誘導

各種災害に対応する機能で、もしものときも利用者に安全をお届けします。



停電時自動着床装置「ランディック」

基本仕様

停電でエレベータが止まってもかご内の停電灯が点灯。バッテリーで最寄り階までエレベータを動かし、ドアを開きます。

停電発生

エレベータは一旦停止し、かご内の停電灯が点灯。



バッテリー電源によって救出運転を開始し、最寄り階でドアを開きます。

音声案内
「停電です。ドアが開いたら降りてください」
(繰り返しアナウンス)



一定時間後、ドアは自動的に閉まり、運転休止。

音声案内
「運転休止です。戸開きボタンを押して速やかに降りてください」
(繰り返しアナウンス)

停電復旧後、通常運転に復旧。



冠水時管制運転

冠水時管制運転について動画でもご紹介しています。



標準装備仕様

大雨などでピット部*が浸水(冠水)する場合に、フロートスイッチが水量を検知。利用者とかごへの被害低減を図ります。

* 最下階床面から昇降路底までの部分

冠水検出

最寄り階(最寄り階が最下階なら最下階の一つ上の階)へ救出運転を開始し、到着後にドアを開きます。



音声案内
「運転休止です。ドアが開いたら降りてください」
(繰り返しアナウンス)



一定時間後、ドアは自動的に閉まり、運転休止。

音声案内
「運転休止です。戸開きボタンを押して速やかに降りてください」
(繰り返しアナウンス)

専門技術者による点検および修復後、通常運転に復旧。



火災時管制運転

標準装備仕様

火災信号を受けると避難階に向けて運転を開始、ドアを開きます。

火災信号受信

避難階に向けて運転を開始し、到着後にドアを開きます。



音声案内
「火災です。ドアが開いたら降りてください」
(繰り返しアナウンス)



一定時間後、ドアは自動的に閉まり、運転休止。

音声案内
「運転休止です。戸開きボタンを押して速やかに降りてください」
(繰り返しアナウンス)

火災信号解除後、通常運転に復旧。

NEW 多言語対応音声案内(ボニック)・文字表示

基本仕様

多言語対応音声案内(ボニック)について動画でもご紹介しています。



通常時は2カ国語(日、英)で音声と文字表示。緊急時は日、英、中国(北京語)、韓国の4カ国語のアナウンスを、文字は日、英、中(簡体字・繁体字)、韓国語を表示します。



遮煙エレベータ乗場ドア「スモークタイト」

有償付加仕様

遮煙性能のある乗場ドアで火災時に乗場から昇降路に流入する煙をシャットアウト。気密性の高いエレベータのドアが遮煙性能付き防火設備となるため、追加で防火設備の設置は不要で、設計の自由度が増します。

* 遮煙エレベータ乗場ドアの設置には、停電時自動着床装置「ランディック」と火災時管制運転の設置が必要になります(認定条件による)。自動火災報知設備を必要としない建物であっても、乗場に感知器を設けて火災報知信号を供給いただく必要があります。

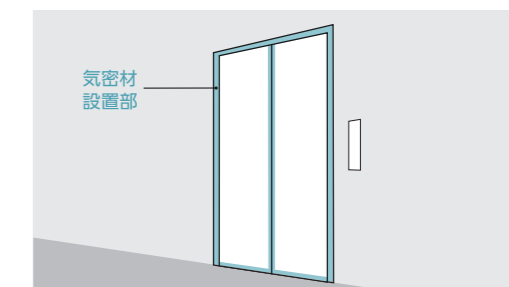

エレベータ専門だから提供できる価値 「NEWゴールドメンテナンス」

エレベータの運行を24時間365日、休まず見守り続ける技術で故障に至る前の予兆・変調を事前に捉え、最適なメンテナンスを実現します。

「遠隔監視」で安全を見守りつつ、データを蓄積・解析

24時間365日運行状況を見守りながら、データを蓄積。解析とフィードバックを重ね、最適なメンテナンスを実施。

「遠隔監視のフロー」

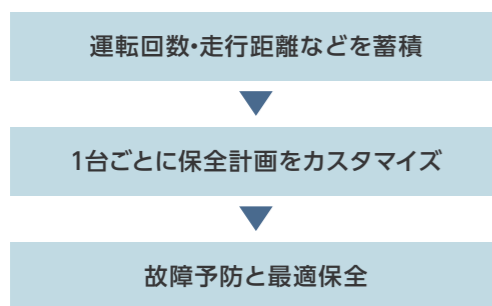

エレベータが毎日自動診断、安心の「リモート自動点検」

電磁ブレーキ、各種安全スイッチなどを毎日自動で診断。不具合の予兆があれば、セーフネットセンターに通知します。

「リモート自動点検のフロー」

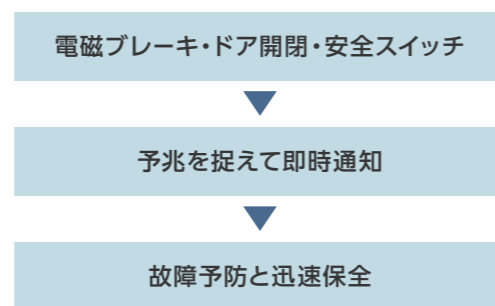

万が一のときに頼れるメンテナンス 決め手は「総合力」と「ネットワーク」

エレベータをどんなときでも、安心してご利用いただくためには日ごろのメンテナンスはもちろん、緊急時に備えた体制が必要不可欠です。

緊急時に備え、東京・大阪に「セーフネットセンター」を設置

24時間365日、エレベータの遠隔監視を担う「セーフネットセンター」。緊急時には状況を把握し、利用者を救出*するほか、広域災害時には対策の最前線として機能します。

* 遠隔救出には別途「NEWゴールドメンテナンス」契約が必要です。



全国160超の拠点ネットワークと万全な部品供給体制

支店・営業所・サービスセンターなどからなる全国160を超える拠点ネットワークでお客さまへきめ細やかに対応。東京、大阪2カ所の「パーツサプライセンター」と5カ所の物流拠点から、迅速に部品を供給します。

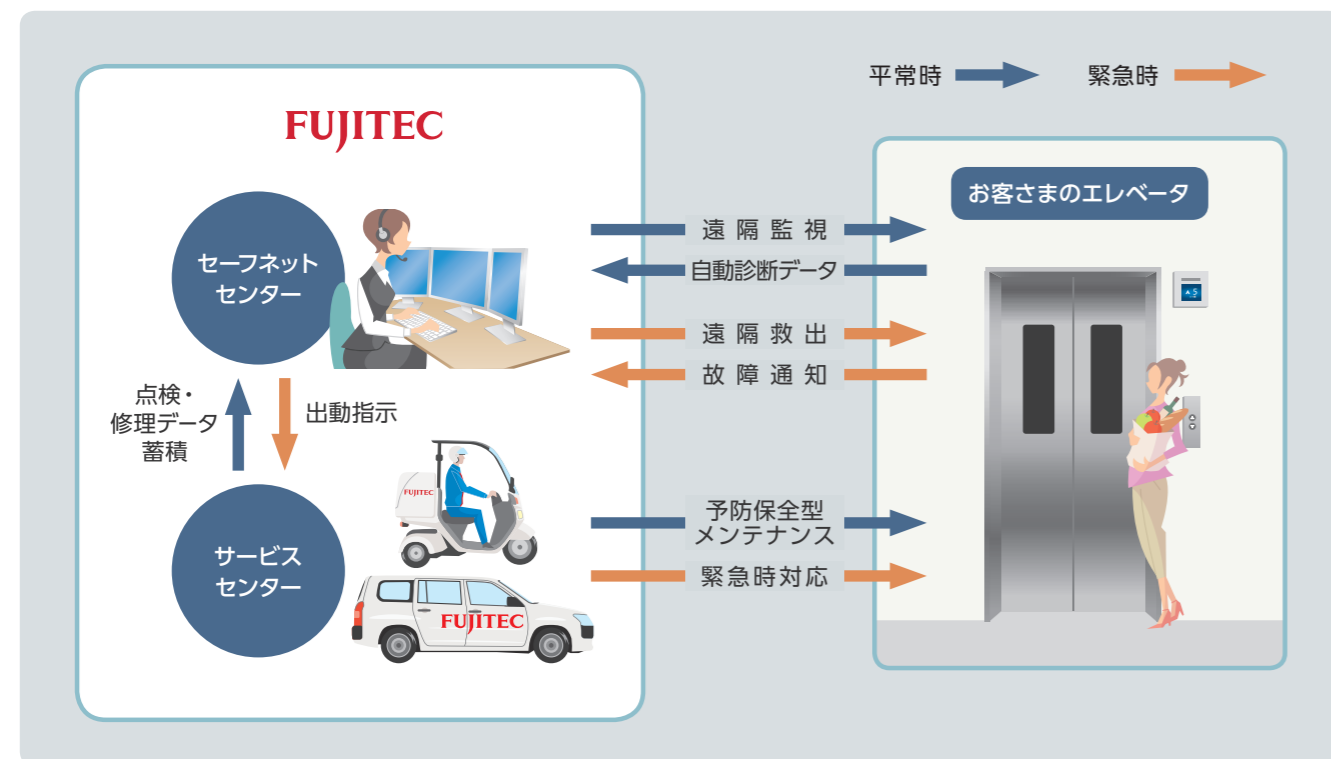

全国拠点ネットワーク

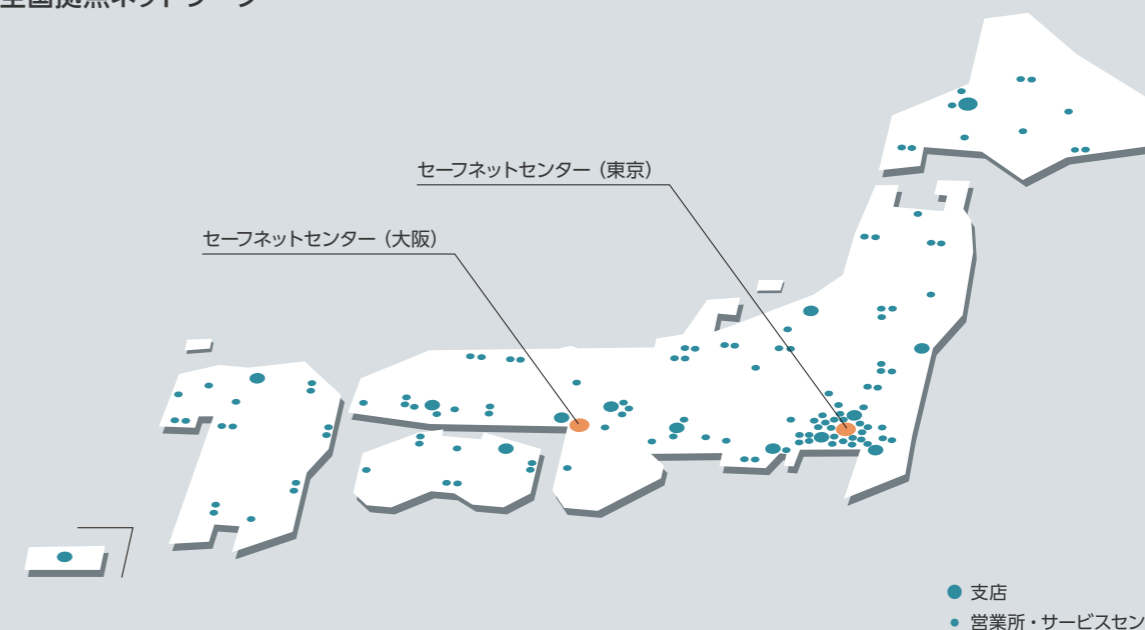

ラインアップ

ラインアップ表	23
P 乗用	
オフィス	25
ホテル	27
ホテル (オーダー型)	29
商業施設	31
展望用	33
R 住宅用	
住宅	35
B 寝台用	
病院・福祉施設	37
E 非常用	39
S 人荷共用・F 荷物用	40

意匠 (デザイン)

かご	
天井	43
P 乗用 / R 住宅用 / B 寝台用	
その他	46
手すり / ストレッチャーガード / ガード / 背面鏡	
意匠器具 (かご内)	47
一般用操作盤 / オーダー仕様副操作盤 / 車いす用操作盤 / ボタンバリエーション	
乗場	
枠	49
P 乗用 / R 住宅用 / B 寝台用	
意匠器具 (乗場)	51
ホールボタンプレート / ホールランタン / 単独インジケーター / 乗場防犯モニター / ボタンバリエーション	
カラーバリエーション	53
天井 / 側壁・かごドア / 床 / 枠・幕板・乗場ドア	

機能

ドア周りの安全機能	59
NEW 画像認識ドアニック / トリプルドアセンサー / ドアエッジセンサー / ドアウィンカー	
セキュリティー	61
NEW かが内暴れ行動検出 / 防犯モニター / NEW セキュリアV / セキュリティー運転	
地震対策機能	63
緊急地震速報連動運転 / P波センサー付き地震時管制運転 / 地震時リスタート運転 / 自動診断・仮復旧運転	
ユニバーサルデザイン	65
クリーン機能	67
NEW 非接触呼び登録 / イオンフル / NEW 抗菌ボタン / ペットボタン / 手垢対策	
環境性能	68
NEW 回生システム ほか	

仕様一覧表

機能一覧	69
意匠一覧	73

据付図・寸法表

P 乗用	77
R 住宅用	81
B 寝台用	83
S 人荷共用	85
F 荷物用	86
鉄骨部材設置例	87
注意事項	91
営業所一覧	93
インフォメーション	94

カタログ表示方法について

●仕様の種別について

- 基本仕様** 純正で搭載されている機能
- 標準装備仕様** 純正で搭載されているが、外すことができる機能
- 有償付加仕様** 有償オプションになる機能

- 本カタログのイラスト、CG 画像はイメージです。実際とは異なる場合があります。また、印刷の関係上、実際の色と異なる場合があります。

FUJITEC XIOR

LINE UP

ラインアップ

プランに、調和する。

標準型マシンルームレス・エレベータ「エクシオール」ラインアップ

標準機種で対応できる幅が広がり、あらゆるお客さまの設計プランに調和。
従来のスタンダードを超える標準エレベータで、ワンランク上の満足をお届けします。

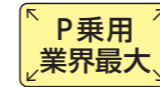

最大積載量が
2500kgに大幅アップ!

従来の最大積載量 2000kg から 25%アップ。P乗用 38名乗りと F 荷物用 2500kg をラインアップに加え、多様化するニーズに対応します。

※国内標準型マシンルームレス・エレベータの乗用タイプにおいて (2019年12月現在 当社調べ)

R 住宅用出入口高さは
2100mm が標準 標準装備仕様

マンションでの大型家具などの搬入出に配慮し、R住宅用は出入口高さ 2100mm を標準装備仕様としています。



定員(名)	6	9	11	13	15	17	20	22	23	24	26	30	38
積載(kg)	450	600	750	900	1000	1150	1300 1350	1450	1500	1600	1700 1750	2000	2500
P 乗用 オフィス ホテル 商業施設 展望用	Standard												
	Wide												
R 住宅用 住宅													
B 寝台用 病院・福祉施設													
E 非常用													
S 人荷共用													
F 荷物用													

1回に積み込める最大質量(kg) ※基本仕様は250kg

積載(kg)	750	1000	1150	1300	1500
寝台用 標準装備仕様	675	800	800	800	800
積載(kg)	1300	1450	1750		
人荷共用 有償付加仕様	800	800	800		
積載(kg)	750	1000	1500	2000	2500
荷物用 有償付加仕様	600	800	1000	1000	1000



乗場仕様

- 枠：大枠幕板付き面一タイプ
- 枠・ドア：ステンレスヘアライン仕上げ
- ホールボタンプレート：ステンレス製／一般用・車いす用一体型
- ボタン：35mm 丸型クリアボタン
- インジケーター：ランタン（枠組み込み）



●かご正面

かご仕様（15名乗り）

- 天井：DX-14
- 天井色：化粧鋼板／ファブリックグレー（M104）
- 側壁・ドア：化粧鋼板／ファインスタック（M44）
- 床：タイル張り
- ボタン：35mm 丸型クリアボタン
- 手すり：ステンレス製
- 鏡：フルハイトミラー



●かご背面

FUJITEC XIOR LINE UP

オフィス

P 乗用タイプ

ビジネスでの移動を快適に
高級感ある落ち着いたデザイン

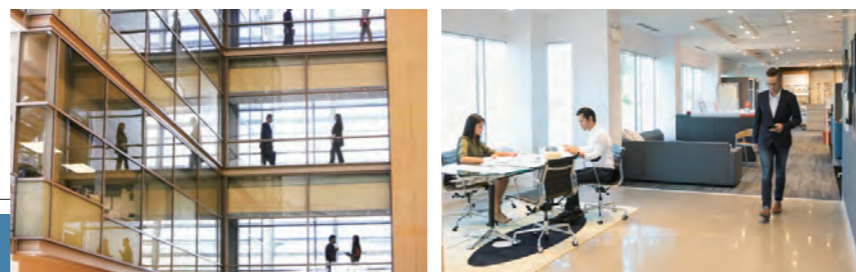

簡易据付図（単位：mm） ※分速 90m、RC造の場合の必要最小寸法。HX×HY：昇降路内法、CX×CY：かご内法。ドア開閉方式：2枚両引き

詳しくは、P77～78「据付図・寸法表」をご覧ください。

定員 6名 P-6	定員 9名 P-9	定員 11名 P-11	定員 13名 P-13	定員 15名 P-15	定員 17名 P-17S	定員 20名 P-20S	定員 24名 P-24S
積載：450kg オーバーヘッド：3350mm ピット深さ：1250mm	積載：600kg オーバーヘッド：3350mm ピット深さ：1250mm	積載：750kg オーバーヘッド：3350mm ピット深さ：1250mm	積載：900kg オーバーヘッド：3350mm ピット深さ：1250mm	積載：1000kg オーバーヘッド：3350mm ピット深さ：1250mm	積載：1150kg オーバーヘッド：3400mm ピット深さ：1400mm	積載：1350kg オーバーヘッド：3400mm ピット深さ：1400mm	積載：1600kg オーバーヘッド：3400mm ピット深さ：1400mm



乗場仕様

枠：大枠
 枠・ドア：化粧鋼板/チョコレートメタリック (M93)
 ホールボタンプレート：インジケーター組み込み式
 ステンレス製/一般用2カー、車いす用
 ボタン：35mm 丸型クリアボタン
 インジケーター：液晶



●かご正面

かご仕様 (15名乗り)

天井：DX-13
 天井色：化粧鋼板/オフホワイト (M56)
 側壁・ドア：化粧鋼板/ファブリックグレー (M104)
 床：ビニールタイル/ミドルブラウン (L32)
 ボタン：35mm 丸型クリアボタン
 手すり：ウッド製 (ブラウン)
 鏡：ビスあり



●かご背面

FUJITEC XIOR LINE UP

ホテル

P 乗用タイプ

ホテルの雰囲気合わせた
シンプルかつ機能的なかご空間

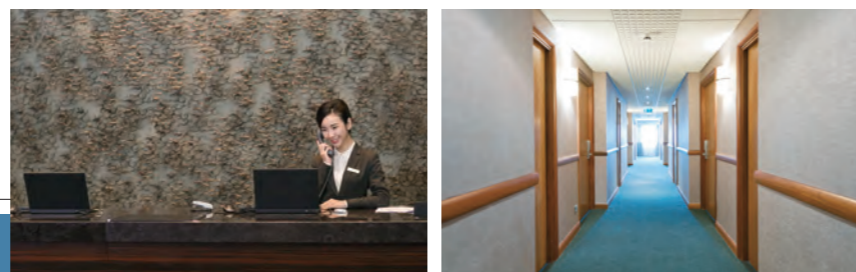

簡易据付図 (単位: mm) ※分速 90m、RC造の場合の必要最小寸法。HX×HY：昇降路内法、CX×CY：かご内法。ドア開閉方式: 2枚両引き

詳しくは、P77～78「据付図・寸法表」をご覧ください。

定員 9名 P-9	定員 11名 P-11	定員 13名 P-13	定員 15名 P-15	定員 17名 P-17S	定員 20名 P-20S	定員 24名 P-24S
積載: 600kg	積載: 750kg	積載: 900kg	積載: 1000kg	積載: 1150kg	積載: 1350kg	積載: 1600kg
オーバーヘッド: 3350mm	オーバーヘッド: 3350mm	オーバーヘッド: 3350mm	オーバーヘッド: 3350mm	オーバーヘッド: 3400mm	オーバーヘッド: 3400mm	オーバーヘッド: 3400mm
ピット深さ: 1250mm	ピット深さ: 1250mm	ピット深さ: 1250mm	ピット深さ: 1250mm	ピット深さ: 1400mm	ピット深さ: 1400mm	ピット深さ: 1400mm



●かご正面

かご仕様 (24名乗り)

- 天井：特注天井
- 側壁・ドア：木目調
- 床：石張り
- 操作盤：カラスステンレス (ブラック)
- ボタン：[主操作盤] 横長クリアボタン
[車いす用操作盤] 35 mm四角クリアボタン
- 手すり：ウッド製 (ブラック)
- 鏡：フルハイトミラー



●かご背面



●乗場

乗場仕様

- 枠：大枠幕板付き面一タイプ
- 枠・ドア：鋼板ピアノ塗装ブラック
- ホールボタンプレート：カラスステンレスヘアライン仕上げ
一般用・車いす用一体型
- ボタン：35 mm四角クリアボタン
- インジケーター：液晶

FUJITEC XIOR LINE UP

ホテル(オーダー型)

P 乗用タイプ

標準型の枠に納まらない
意匠・仕様には特別オーダーで対応

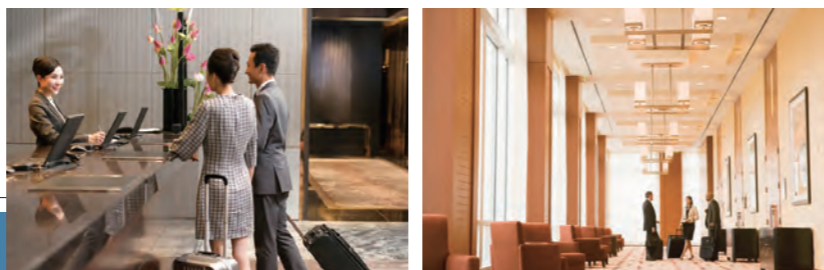

オーダー型での対応例

特殊な昇降路レイアウト、
かご寸法、積載荷重条件

特殊なかご出入口幅、高さ

特殊意匠、オプションなど

※標準型とオーダー型では昇降路レイアウトが異なりますので、計画段階よりいづれで対応されるかご決定ください。

※標準型の仕様適用範囲、寸法、レイアウトにつきましては 69 ページ以降をご参照の上、詳細は当社担当者までお問い合わせください。



乗場仕様

- 枠：大枠幕板付き
- 枠・ドア：鋼板塗装/カムネスイエロー (5GAB007)
- ホールボタンプレート：ステンレス製/一般用・車いす用一体型
- ボタン：タクトイルボタン
- インジケーター：幕板組み込み液晶

かご仕様 (30名乗り)

- 天井：DX-12
- 天井色：化粧鋼板/ホワイトウッド (M100)
- 側壁・ドア：化粧鋼板/ホワイトウッド (M100)
- 床：ビニールタイル/ミドルブラウン (L32)
- ボタン：タクトイルボタン
- 手すり：ステンレス製
- 鏡：ピスあり
- その他：照光式フロアガイド



●かご正面

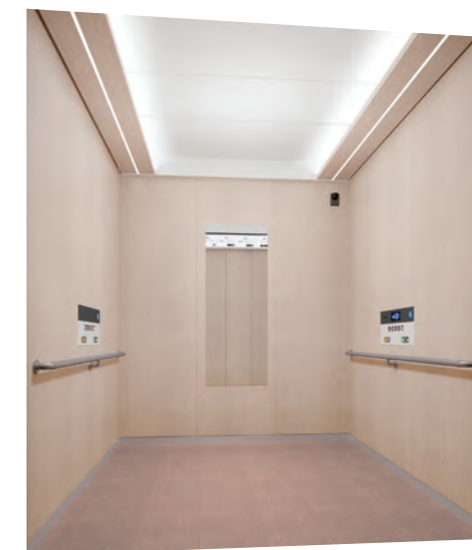

●かご背面

FUJITEC XIOR LINE UP

商業施設

P 乗用タイプ

大切なお客さまの移動をサポートする
ゆったりしたかご内と優れた操作性



簡易据付図 (単位: mm) ※分速 90m、RC 造の場合の必要最小寸法。HX×HY: 昇降路内法、CX×CY: かご内法。

詳しくは、P78～79「据付図・寸法表」をご覧ください。

定員 20 名 P-20S (2枚両引き)	定員 24 名 P-24S (2枚両引き)	定員 24 名 P-24S (4枚両引き)	定員 24 名 P-24W (4枚両引き)	定員 30 名 P-30S (4枚両引き)	定員 30 名 P-30W (4枚両引き)	定員 38 名 P-38S (4枚両引き)
<p>HX 2400 CX 1800 CY 1700 HY 2390</p>	<p>HX 2560 CX 2000 CY 1750 HY 2440</p>	<p>HX 2560 CX 2000 CY 1750 HY 2510</p>	<p>HX 2710 CX 2150 CY 1600 HY 2360</p>	<p>HX 2560 CX 2000 CY 2050 HY 2810</p>	<p>HX 3000 CX 2350 CY 1750 HY 2510</p>	<p>HX 3105 CX 2350 CY 2100 HY 2885</p>
積載: 1350kg オーバーヘッド: 3400mm ピット深さ: 1400mm	積載: 1600kg オーバーヘッド: 3400mm ピット深さ: 1400mm	積載: 1600kg オーバーヘッド: 3400mm ピット深さ: 1400mm	積載: 1600kg オーバーヘッド: 3400mm ピット深さ: 1400mm	積載: 2000kg オーバーヘッド: 3400mm ピット深さ: 1400mm	積載: 2000kg オーバーヘッド: 3400mm ピット深さ: 1400mm	積載: 2500kg オーバーヘッド: 3400mm ピット深さ: 1400mm



●かご正面

かご仕様 (15名乗り)

- 天井: DX-14
- 天井色: 化粧鋼板/モダンシルバー (M89)
- 側壁・ドア: ステンレスヘアライン仕上げ
- 床: ビニールタイル/ライトグレー (L21)
- ボタン: タクタイルボタン
- 手すり: ステンレス製
- 鏡: FF ミラー
- その他: 防犯窓 (特注)



●かご背面



●乗場

乗場仕様

- 枠: ホールボタン・インジケーター一体型枠
- 枠・ドア: ステンレスヘアライン仕上げ
- ボタン: タクタイルボタン
- インジケーター: 液晶
- その他: 防犯窓 (特注)

FUJITEC XIOR LINE UP

展望用

P 乗用タイプ

採光性と開放感を楽しむ
展望用エレベータ

簡易据付図 (単位: mm) ※分速 90m、RC 造の場合の必要最小寸法。HX×HY: 昇降路内法、CX×CY: かが内法。ドア開閉方式: 2 枚両引き

定員 11 名 P-11	定員 13 名 P-13	定員 15 名 P-15	定員 17 名 P-17S	定員 20 名 P-20S	定員 24 名 P-24S
積載: 750kg オーバーヘッド: 3350mm ビット深さ: 1250mm	積載: 900kg オーバーヘッド: 3350mm ビット深さ: 1250mm	積載: 1000kg オーバーヘッド: 3350mm ビット深さ: 1250mm	積載: 1150kg オーバーヘッド: 3400mm ビット深さ: 1400mm	積載: 1350kg オーバーヘッド: 3400mm ビット深さ: 1400mm	積載: 1600kg オーバーヘッド: 3400mm ビット深さ: 1400mm

詳しくは、P80「据付図・寸法表」をご覧ください。

かがガラス面バリエーション

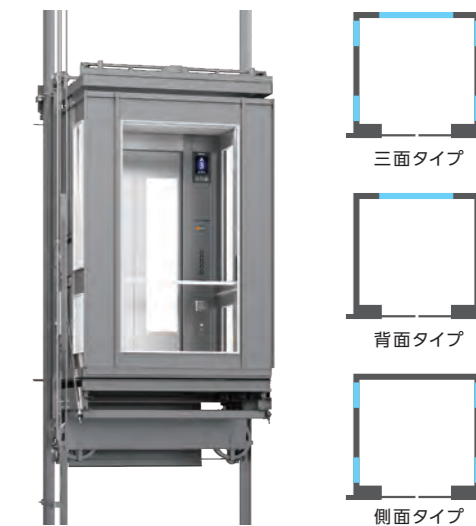



乗場仕様

枠：大枠
 枠・ドア：化粧鋼板/ディープウッド (M108)
 ホールボタンプレート：樹脂製/一般用・車いす用一体型
 ボタン：タクトイルボタン
 インジケーター：液晶
 その他：防犯モニター



●かご正面



●かご背面

かご仕様 (9名乗り)

天井：SCD-02
 天井色：化粧鋼板/パールホワイト (M90)
 側壁・ドア：化粧鋼板/ホワイトウッド (M100)
 床：ビニールタイル/ミドルブラウン (L32)
 ボタン：タクトイルボタン
 手すり：ステンレス製
 鏡：ビスあり
 その他：トランク、防犯窓、ペットボタン

FUJITEC XIOR LINE UP

住宅

R 住宅用タイプ

住む人の安全と快適さ
そしてプライバシーにも配慮



●かご正面



●かご背面

かご仕様 (13名乗り)

天井：SCD-01
 天井色：化粧鋼板/モダンシルバー (M89)
 側壁・ドア：化粧鋼板/ミドルウッド (M102)
 床：ビニールタイル/ミドルブラウン (L32)
 ボタン：タクトイルボタン
 手すり：ステンレス製
 鏡：ビスあり

簡易据付図 (単位: mm) ※分速 90m、RC 造の場合の必要最小寸法。HX×HY：昇降路内法、CX×CY：かご内法。ドア開閉方式: 2 枚片引き

詳しくは、P81~82「据付図・寸法表」をご覧ください。

定員 6 名 R-6	定員 9 名 RT-9 (トランク付き)	定員 9 名 R-9	定員 13 名 R-13	定員 15 名 R-15
積載：450kg オーバーヘッド：3350mm ビット深さ：1250mm	積載：600kg オーバーヘッド：3350mm ビット深さ：1250mm	積載：600kg オーバーヘッド：3350mm ビット深さ：1250mm	積載：900kg オーバーヘッド：3350mm ビット深さ：1250mm	積載：1000kg オーバーヘッド：3350mm ビット深さ：1250mm



乗場仕様

枠：ホールボタン・インジケーター一体型枠
 枠色：ステンレスヘアライン仕上げ
 ドア：化粧鋼板/ローズメタリック (M70)
 ボタン：60 mm丸型クリアボタン
 インジケーター：液晶



●かご正面

かご仕様 (15名乗り)

天井：DX-11
 側壁・ドア：化粧鋼板/パールホワイト (M90)
 床：ゴムタイル/シナモン (R913)
 ボタン：60 mm丸型クリアボタン
 ストレッチャーガード：アルミ製
 鏡：ビスあり



●かご背面

FUJITEC XIOR LINE UP

病院・福祉施設

B 寝台用タイプ

医療・福祉現場での
 使いやすさを追求



簡易据付図 (単位: mm) ※分速 90m、RC 造の場合の必要最小寸法。HX×HY：昇降路内法、CX×CY：かご内法。ドア開閉方式: 2 枚片引き

詳しくは、P83~84「据付図・寸法表」をご覧ください。

定員 11 名 B-11	定員 15 名 B-15	定員 17 名 B-17	定員 20 名 B-20	定員 23 名 B-23
積載: 750kg	積載: 1000kg	積載: 1150kg	積載: 1300kg	積載: 1500kg
オーバーヘッド: 3350mm	オーバーヘッド: 3350mm	オーバーヘッド: 3400mm	オーバーヘッド: 3400mm	オーバーヘッド: 3400mm
ビット深さ: 1250mm	ビット深さ: 1250mm	ビット深さ: 1400mm	ビット深さ: 1400mm	ビット深さ: 1400mm



●かご正面

かご仕様 (17名乗り)

天井:SCD-01
 天井色:化粧鋼板/オフホワイト (M56)
 側壁・ドア:化粧鋼板/ファブリックグレー (M104)
 床:ビニールタイル/ミドルブラウン (L32)
 ボタン:タクトイルボタン



●かご背面



消防運転方法銘板



●乗場

乗場仕様

枠:大枠
 枠・ドア:化粧鋼板/モダンシルバー (M91)
 ホールボタンプレート:インジケーター組み込み式
 ステンレス製/一般用
 ボタン:タクトイルボタン
 インジケーター:液晶



呼び戻しボタン

FUJITEC XIOR LINE UP

非常用

E 非常用タイプ

火災時の消防活動を効率的かつ迅速に
 平常時は乗用・人荷共用として性能をフルに発揮

簡易据付図 (単位:mm)

※分速 90m、RC 造の場合の必要最小寸法。

HX×HY:昇降路内法、CX×CY:かご内法。ドア開閉方式:2枚両引き

詳しくは、P78「据付図・寸法表」をご覧ください。

定員 17 名 P-17S	定員 20 名 P-20S	定員 26 名 P-26S
積載: 1150kg オーバーヘッド: 3450mm ピット深さ: 1400mm	積載: 1350kg オーバーヘッド: 3450mm ピット深さ: 1400mm	積載: 1700kg オーバーヘッド: 3450mm ピット深さ: 1400mm

非常用エレベータ

高さ 31m を超える建築物は非常用エレベータの設置が建築基準法で義務付けられています (当社製は昇降行程最大 100m まで対応可能)。非常用エレベータは、火災時は消防活動を支え、平常時は乗用・人荷共用として利用します (かごサイズは、P 乗用か S 人荷共用のいずれかを選択)。
 ※設置条件の詳細は 91 ページをご覧ください。



●かご正面



●かご背面

かご仕様 (S人荷共用26名乗り)

天井:SC-01
 天井色:化粧鋼板/オフホワイト (M56)
 側壁・ドア:化粧鋼板/ファインスタック (M44)
 床:ゴムタイル/オウル (R935)
 ボタン:タクトイルボタン
 その他:ガード、開延長ボタン

乗場仕様 (S人荷共用)

枠:大枠
 ドア:化粧鋼板/モダンシルバー (M91)
 ホールボタンプレート:インジケーター組み込み式
 樹脂製/一般用
 ボタン:タクトイルボタン
 インジケーター:液晶



●乗場

FUJITEC XIOR LINE UP

人荷共用・荷物用

S 人荷共用タイプ・F 荷物用タイプ

さまざまな使用シーンに対応可能
 安全性と機能性を実現

簡易据付図 (単位:mm)

※分速 90m (F-1500、F-2500 は 60m)、RC 造の場合の必要最小寸法。

HX×HY:昇降路内法、CX×CY:かご内法。ドア開閉方式:2枚片引き

詳しくは、P85～86「据付図・寸法表」をご覧ください。

定員 20 名 S-20L (人荷共用)	定員 26 名 S-26L (人荷共用)	F-1500 (荷物用)	F-2500 (荷物用)
積載: 1300kg オーバーヘッド: 3400mm ピット深さ: 1400mm	積載: 1750kg オーバーヘッド: 3400mm ピット深さ: 1400mm	積載: 1500kg オーバーヘッド: 3300mm ピット深さ: 1250mm	積載: 2500kg オーバーヘッド: 3300mm ピット深さ: 1250mm

荷扱い注意事項



- フォークリフトの乗り込みには対応していません。4輪手押し台車などをご利用ください。
- 荷物は定格積載の範囲内で、数回に分けて積み込んでください。1回に積み込めるのは台車などの重量を含み積載の 80% (人荷共用は最大 800kg、荷物用は最大 1000kg) です。

荷物用エレベータ

- 荷物の移動のみを用途としており、荷扱い者以外は乗車できないエレベータです。
- 荷物用は人の輸送を前提としないため、非常用や車いす仕様の適用ができないほか、快適性や一部ユーザビリティに関する機能を備えません。

FUJITEC XIOR

DESIGN

意匠（デザイン）

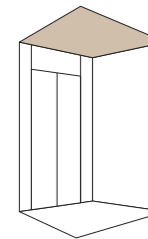

P 乗用タイプ

オフィス・ホテル・商業施設向け、展望用

※ P 乗用 38 名乗りは天井照明の数、デザインが変更になる場合があります。



DX-14 有償付加仕様

ライン照明+背面間接照明
天井高さ：2250mm

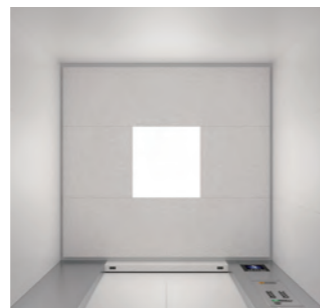

SC-01 基本仕様

樹脂照明
天井高さ：2250mm

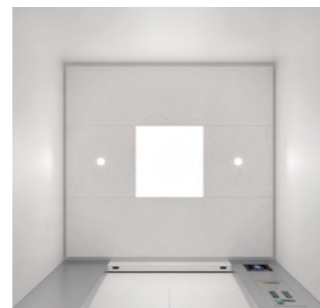

SCD-01 有償付加仕様

ダウンライト+樹脂照明
天井高さ：2250mm



SCD-02 有償付加仕様

ダウンライト
天井高さ：2250mm



SCD-03 有償付加仕様

ワイド樹脂照明
天井高さ：2250mm

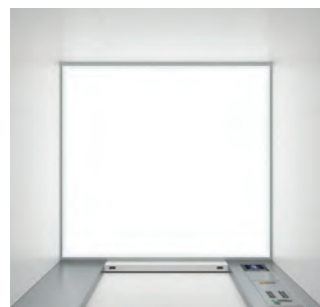

EX-11 有償付加仕様

ガラスクロス全面光照明
天井高さ：2235mm

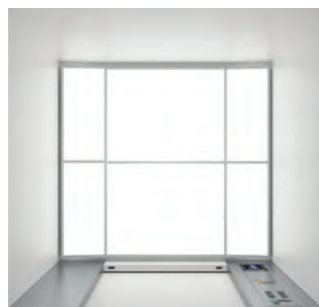

DX-11 有償付加仕様

傾斜型全面光樹脂照明
天井高さ：2235mm
※ 17名乗りに以上は 2220mm



DX-12 有償付加仕様

サイドライン照明+間接照明
天井高さ：2250mm

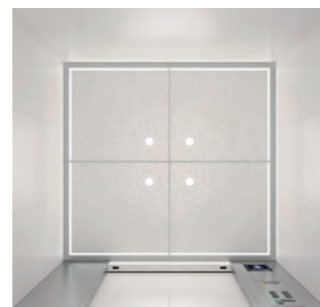

DX-13 有償付加仕様

ダウンライト+スクエアライン照明
天井高さ：2250mm

R 住宅用タイプ

住宅向け



SCD-02 有償付加仕様

ダウンライト
天井高さ：2250mm



SC-01 基本仕様

樹脂照明
天井高さ：2250mm



SCD-01 有償付加仕様

ダウンライト+樹脂照明
天井高さ：2250mm



SCD-03 有償付加仕様

ワイド樹脂照明
天井高さ：2250mm



EX-11 有償付加仕様

ガラスクロス全面光照明
天井高さ：2235mm



DX-11 有償付加仕様

傾斜型全面光樹脂照明
天井高さ：2235mm



DX-12 有償付加仕様

サイドライン照明+間接照明
天井高さ：2250mm



DX-13 有償付加仕様

ダウンライト+スクエアライン照明
天井高さ：2250mm



DX-14 有償付加仕様

ライン照明+背面間接照明
天井高さ：2250mm
※6、9名乗りの場合、側壁カラー M102、M103、M104は適用外です。

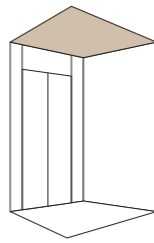

B寝台用タイプ 病院・福祉施設向け

※ B寝台用 20名乗り、23名乗りは天井照明の数、デザインが変更になる場合があります。



DX-11 有償付加仕様

傾斜型全面光樹脂照明
天井高さ：2235mm
※ 17名乗り以上は 2220mm



SC-01 基本仕様

樹脂照明
天井高さ：2250mm



SCD-03 有償付加仕様

ワイド樹脂照明
天井高さ：2250mm



EX-11 有償付加仕様

ガラスクロス全面光照明
天井高さ：2235mm



DX-12 有償付加仕様

サイドライン照明+間接照明
天井高さ：2250mm

天井 LED の色選択が可能

基本仕様

「白色」と「電球色」の光源をご用意しました。建物の照明計画に合わせてお選びいただけます。

※天井高さをカタログ記載の寸法から変更すると適用が変わる場合があります。詳細は当社にご相談ください。



白色

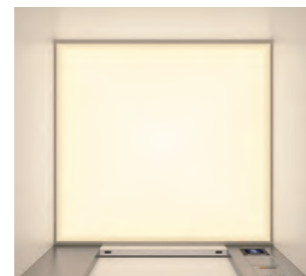

電球色

手すり 有償付加仕様



ステンレス製



ウッド製（ナチュラル）



ウッド製（ブラウン）



ウッド製（ブラック）

ストレッチャーガード 有償付加仕様



アルミ製



ステンレス製

ガード 有償付加仕様



背面鏡 有償付加仕様



ビスあり

フルハイ

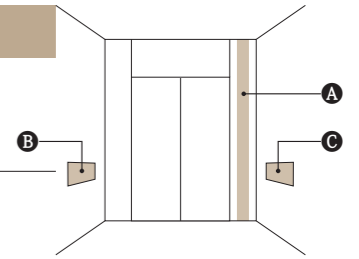

一般用操作盤 **A**

オーダー仕様副操作盤(乗用のみ)

※設置には条件がございます。
詳細はお問い合わせください。



フルハイトタイプ **基本仕様**
 情報モニター付きフルハイトタイプ **有償付加仕様**
 非接触呼び登録 **有償付加仕様**
 テンキータッチパネル **有償付加仕様**
 大型タッチパネル **有償付加仕様**
 ※タッチパネルのデザインは一例です。

インジケータ表示例 **基本仕様**

乗場インジケータにおいても、同様の表示となります(一部の表示を除く)。



車いす用主操作盤 **B**

車いす用副操作盤 **C**



ボタン1列 **有償付加仕様**
 ボタン2列 **有償付加仕様**
 ボタン1列 **有償付加仕様**
 ボタン2列 **有償付加仕様**

ボタンバリエーション



ステンレスパイブレーション仕上げを基本仕様としています。

かご袖壁・操作部に「ステンレスパイブレーション仕上げ」を採用し、光沢を抑えた上質な空間を演出します。

※荷物用は除く。



ボタンのサイズ展開

		樹脂製	クリア	ステンレス
35mm	丸	○ (BH)	○ (BK)	○ (BP)
	四角	—	○ (BM)	○ (BS)
60mm	丸	—	○ (BV)	—
	四角	—	○ (BX)	—

※樹脂製はタクタイルのみ。
 その他のボタンも数字・矢印部分のタクタイル(凸文字)化が可能。
 ※カッコ内は品番表記。

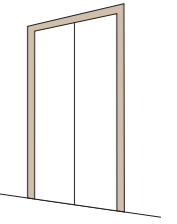

P 乗用タイプ オフィス・ホテル・商業施設向け、展望用

2 枚ドアタイプ



小枠 **基本仕様** 大枠 **有償付加仕様** 大枠幕板付き **有償付加仕様** 大枠幕板付き面一タイプ **有償付加仕様** ホールボタン・インジケーター一体型枠 **有償付加仕様**

4 枚ドアタイプ



小枠 **基本仕様** 大枠 **有償付加仕様** 大枠幕板付き **有償付加仕様**

防犯窓

有償付加仕様

※ P 乗用、R 住宅用、B 寝台用のいずれでも適用できます。



防犯窓 (標準)

防犯窓 (大型)

R 住宅用タイプ 住宅向け

B 寝台用タイプ 病院・福祉施設向け



小枠 **基本仕様** ストライクパネル付き小枠 **有償付加仕様** フロントパネル付き枠 **有償付加仕様** 小枠 **基本仕様** ストライクパネル付き小枠 **有償付加仕様**



大枠 **有償付加仕様** 大枠幕板付き **有償付加仕様** ホールボタン・インジケーター一体型枠 **有償付加仕様** 大枠 **有償付加仕様** ホールボタン・インジケーター一体型枠 **有償付加仕様**

ラインアップ

意匠 (デザイン)

機能

仕様一覧表

据付図・寸法表

意匠器具(乗場)

FUJITEC XIOR DESIGN
Component of Design

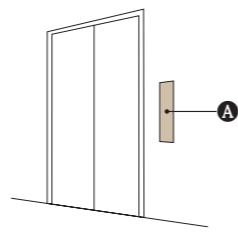

※液晶インジケータは標準装備仕様、デジタルインジケータは有償付加仕様です。
※混雑度表示は標準装備仕様です(デジタルインジケータは適用外です)。
※省エネの観点から、エレベータに一定時間以上動きがない場合、乗場インジケータの液晶部が消灯します。

ホールボタンプレート

■インジケータ組み込み式 **A**

樹脂製 **基本仕様**



ステンレス製 **有償付加仕様**



■単独式 **B**

樹脂製 **基本仕様**

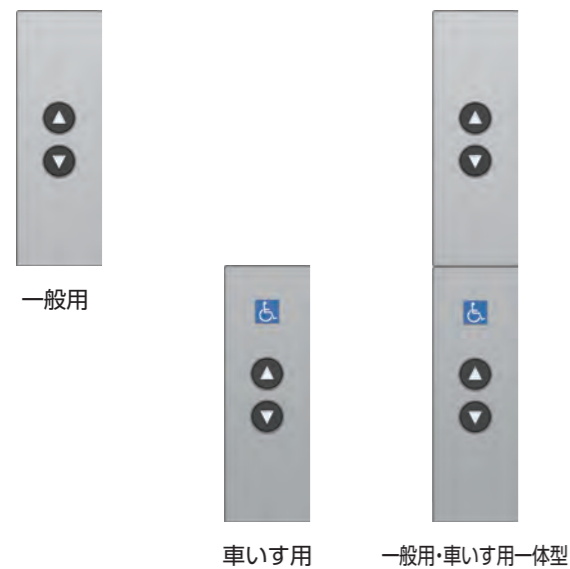

ステンレス製 **有償付加仕様**

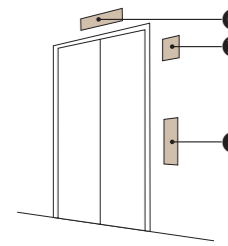
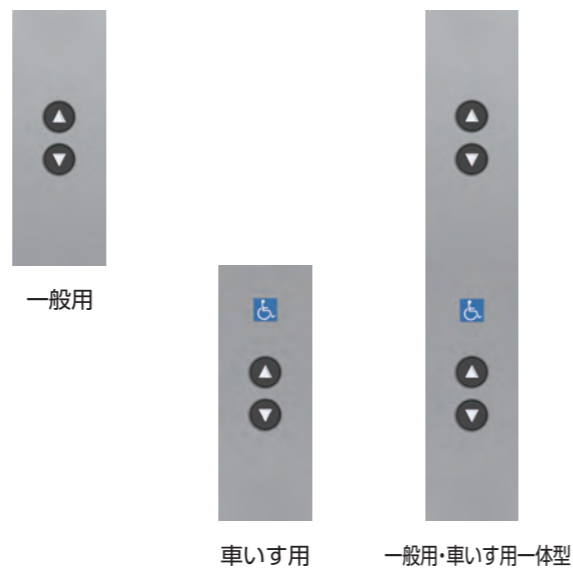

インジケータ

■ホールランタン **D** **有償付加仕様**

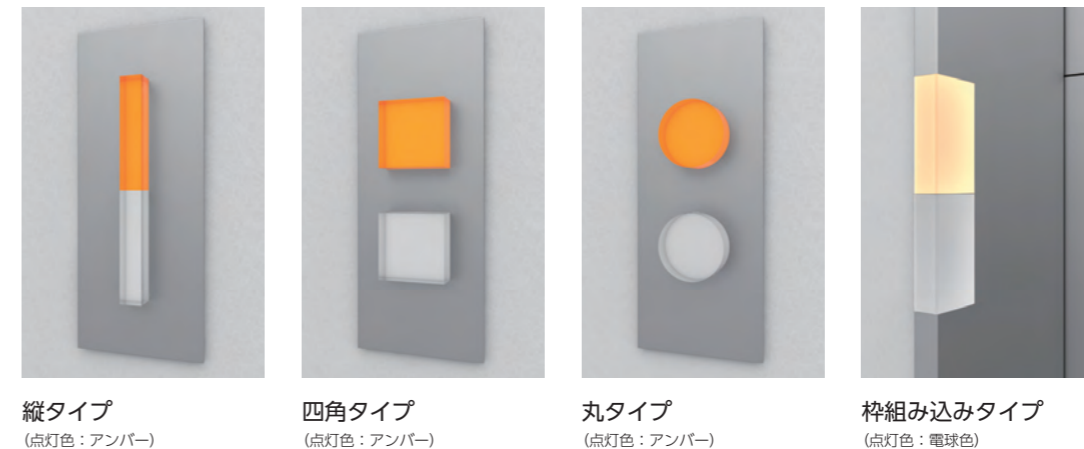

■単独インジケータ **有償付加仕様**



※省エネの観点から、エレベータに一定時間以上動きがない場合、乗場インジケータの液晶部が消灯します。

■乗場防犯モニター **D** **有償付加仕様**

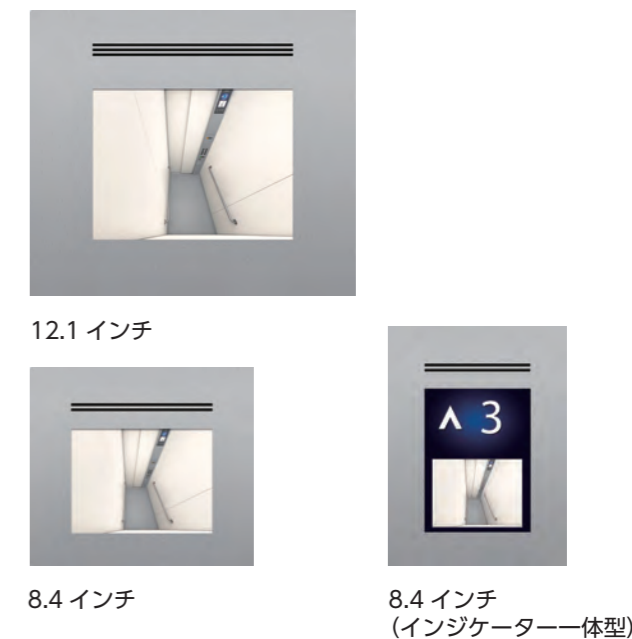

ボタンバリエーション **A** **B**



レイアウト

意匠(デザイン)

機能

仕様一覧表

案内図・寸法表

天井

FUJITEC XIOR DESIGN
Car Ceiling

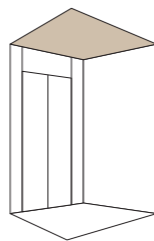

化粧鋼板 基本仕様



M100 ホワイトウッド
M101 ナチュラルウッド
M102 ミドルウッド
M103 ディープウッド

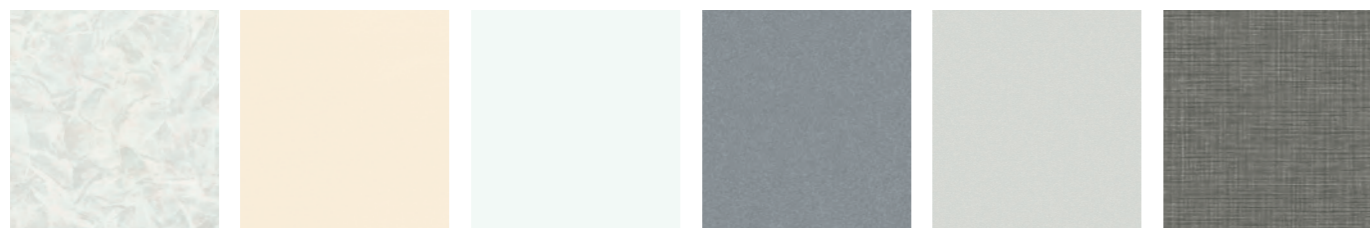

M44 ファインスタック
M49 アイボリー
M56 オフホワイト
M89 モダンシルバ
M90 パールホワイト
M104 ファブリックグレー

鋼板塗装 有償付加仕様



5GAB001 ホワイト
5GAB002 ライトベージュ
5GAB003 ライトグレー

側壁・かごドア

FUJITEC XIOR DESIGN
Car Panel and Car Door

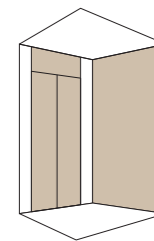

化粧鋼板 基本仕様



M100 ホワイトウッド
M101 ナチュラルウッド
M102 ミドルウッド
M103 ディープウッド

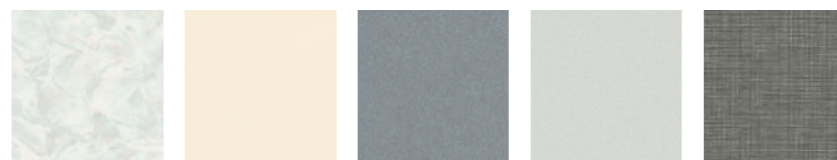

M44 ファインスタック
M49 アイボリー
M89 モダンシルバ
M90 パールホワイト
M104 ファブリックグレー

鋼板塗装 有償付加仕様



5GAB004 ライトピンク
5GAB005 ベージュ
5GAB006 ライトブラウン
5GAB007 カームネスイエロー
5GAB008 ライトブルー
5GAB009 ジャパンブルー
5GAB010 シルバーメタリック
5GAB011 ダークシルバメタリック

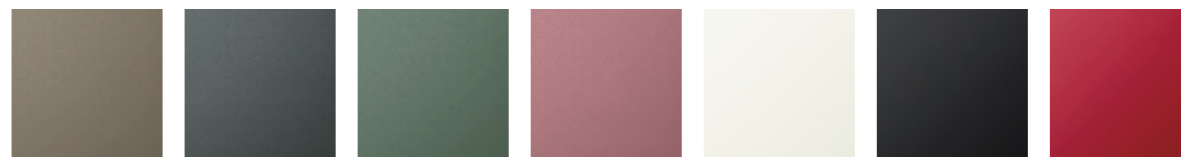

5GAB012 ブラウンメタリック
5GAB013 ブラックメタリック
5GAB014 グリーンメタリック
5GAB015 ローズメタリック
5GAB016 ピュアホワイト
5GAB017 ピュアブラック
5GAB018 ピュアレッド

ステンレス 有償付加仕様



13013 BAMBOO PLATE
0973 GRANITO BROWN

保護幕 有償付加仕様

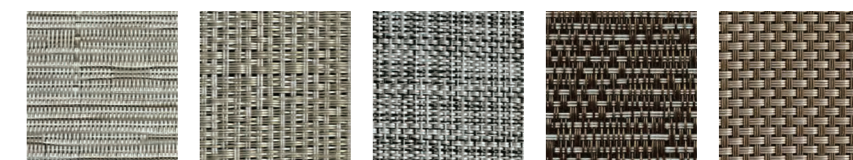

15001 MONO LIMESTONE
0971 GRANITO NIGHT
0916 WILLOW

床 FUJITEC XIOR DESIGN
Car Floor

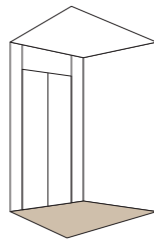

ビニールタイル 基本仕様



L21 ライトグレー L24 ライトブラウン L31 グールグレー L32 ミドルブラウン

ビニールタイル 有償付加仕様



L57 ホワイトウッド L58 ブライトウッド L59 ダークウッド L60 ディープウッド L61 ストーンホワイト

ゴムタイル 有償付加仕様

株式会社 新装商会



R913 シナモン R932 ファンゴ R934 オイスター R935 オウル R941 クラウド R945 エレファント

デザイン床マット 有償付加仕様

株式会社 新装商会



NS4051 NS4053 NS4054

枠・幕板・乗場ドア FUJITEC XIOR DESIGN
Entrance, Jamb and Transom

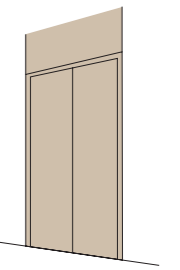

化粧鋼板 基本仕様



M65 ページュメタリック M70 ローズメタリック M91 モダンシルバー M92 ブラックメタリック M93 チョコレートメタリック



M94 パールホワイト M105 ホワイトウッド M106 ナチュラルウッド M107 ミドルウッド M108 ディープウッド

ステンレス 有償付加仕様



パイブレーション仕上げ ヘアライン仕上げ

鋼板塗装 有償付加仕様



5GAB004 ライトピンク 5GAB005 ベージュ 5GAB006 ライトブラウン 5GAB007 カームネスイエロー 5GAB008 ライトブルー 5GAB009 ジャパンブルー 5GAB010 シルバーメタリック 5GAB011 ダークシルバーメタリック

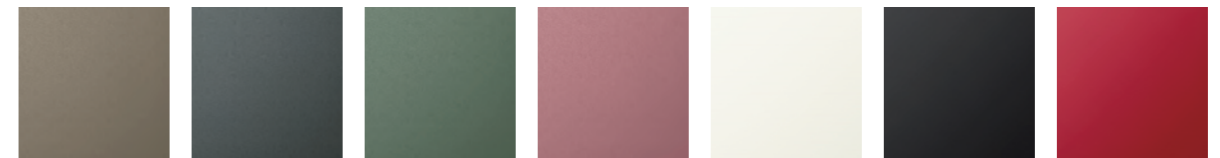

5GAB012 ブラウンメタリック 5GAB013 ブラックメタリック 5GAB014 グリーンメタリック 5GAB015 ローズメタリック 5GAB016 ビュアホワイト 5GAB017 ビュアブラック 5GAB018 ビュアレッド

ラインアップ

意匠 (デザイン)

機能

仕様一覧表

据付図・寸法表

FUJITEC XIOR

FUNCTION

機能

乗り降りを見守り、
さらに“安全・安心”なエレベータへ



画像認識ドアニック

有償付加仕様

最新の画像解析技術で利用者の
行動を判断し、ドアを開閉します

専用の小型カメラと画像解析によって、従来の光電式ドアニックでは対応できなかった広範囲の検出と、乗車しようとする利用者の識別を行うことで、ドア周りの安全性を強化します。また、利用する意思のない人に対して反応しないことから、ドアの開閉精度向上によるエレベータ運転効率の向上を実現します。

※建物状況によっては設置できない場合があります。
※光電式ドアニックとの併用はできません。



トリプルドアセンサー

標準装備仕様

ドア開閉の安全を見守る「トリプルドアセンサー」

トリプルドアセンサーについて
動画でもご紹介しています。



カードポケットセンサー

かごドアの戸袋付近の赤外線ビームが、ドアに近づく手や荷物などを検知するとドアが開くのを一旦停止します。



光電式ドアニック

乗場側に向けて赤外線ビームを照射。ドアが閉まりかけているとき、エレベータに乗り込もうとする人を検知すると、ドアを開きます*。

※乗場に人が立ち続けているとドアが閉まらない場合があります。ドアが閉まり切る直前はセンサーが無効になります。



光電式多光軸センサー

出入口口に赤外線ビームを照射し、光のカーテンを張り巡らせて、ドアが閉まる時の人や物の動きを検知。閉まりかけたドアを開きます。

フジテックは、ドア周りの安全性向上のため、
機能強化に取り組んでいます。

「エクシオール」では、乗り降りの際の安全を強化するため、「カードポケットセンサー」「光電式ドアニック」「光電式多光軸センサー」の3つを標準装備しています。さらに、「画像認識ドアニック」「ドアエッジセンサー」「ドアウィンカー」(有償付加仕様)をプラスすることによって、ドア周りの安全機能が一段と高まります。

標準装備仕様

- トリプルドアセンサー
- カードポケットセンサー
- 光電式ドアニック
- 光電式多光軸センサー

有償付加仕様

- 画像認識ドアニック
- ドアエッジセンサー
- ドアウィンカー

※画像認識ドアニックと光電式ドアニックは併用できません。

エレベータで危険を感じたときの状況
上位3位はドア周り
が占めています

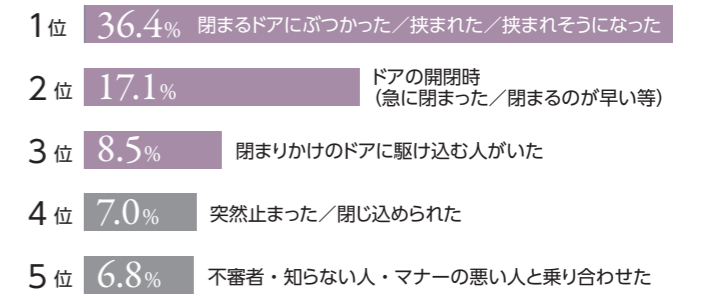

調査主体：フジテック株式会社 調査実施：株式会社イード 2019年5月実施

ドアエッジセンサー

ドアエッジセンサーについて
動画でもご紹介しています。

有償付加仕様

コードなどの挟み込みをレーザーで検知



ドアを閉じる際のペットのリードや点滴チューブなどの細長いものの挟み込みをレーザーで検出。液晶表示と音声案内で注意を喚起し、ドアを反転して開きます。

ドアウィンカー

有償付加仕様

ドアが開閉するタイミングをLEDが点滅してお知らせ



かご内扉のLEDがドア開閉の約1秒前に点滅し、ドアの開閉を知らせます。かご内で「閉」ボタンが押されると、閉まり始めると同時に点滅します。

用途・目的に合わせたセキュリティー機能で
安心できるエレベータを



かご内暴れ行動検出*

有償付加仕様

大きな振動を伴う暴行や故意にかごを揺らす行為など、かご内の異常な振動をセンサーが検知すると、音声と文字表示で注意喚起を行い、迷惑行動を抑制します。

注意喚起の後も継続して暴れ行動を検出した場合は、エレベータを最寄り階に停止させて、ドアを開きます。

※カメラによる画像認識ではないため、異常振動を伴わない異常行動は検出対象外です。また、屈伸や飛び跳ねなどは検出対象となり注意喚起が行われます。



検出レベル

小 |

中 ||||

大 |||||

音声案内

警告音 (レベル小) + 「静かにお乗りください」

警告音 (レベル中) + 「静かにお乗りください」

警告音 (レベル大) + 「暴れを検出しました。ドアが開いたら降りてください」 → 最寄り階に停止してドアが開く

防犯モニター

有償付加仕様



かご内に取り付けた小型カメラの映像を液晶モニターに常時映し出します。防犯モニターは液晶インジケーター一体型のほか、乗場では 12.1 インチの大型モニターもご用意しています。

エレベータ防犯カメラ「NEWセキュリアV」

有償付加仕様

映像記録装置を有した防犯カメラと専用の映像再生機器から構成されたセキュリティーシステムです。防犯カメラがかご内を見守り、「見られている」という意識が犯罪やいたずらの抑止につながります。手軽なレンタルプランもご用意がございます。

セキュリティー運転 ※1

※1 エレベータ利用を制限するものであり、建物全体のセキュリティーを保証するものではありません。
※2 お客さまからのご支給が必要となります。

有償付加仕様

特定階の不停止 (かごボタン利用制限)

特定の階へエレベータが停止しないよう設定します。かご内の階数ボタンが無効となることで利用を制限します。

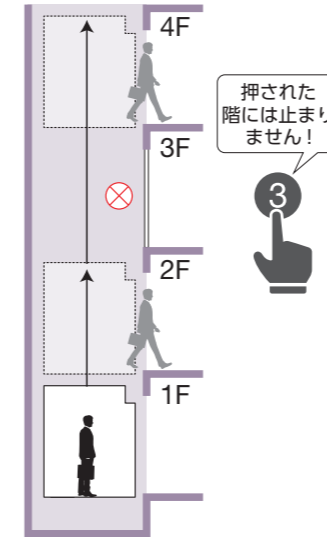

設定・解除方法 (例)

1 かご内カードリーダー

● オフィス・ホテルの場合

従業員以外は特定フロアに降りてほしくない
宿泊客以外はエレベータを利用させたくない

さまざまなデバイスに対応! ※2

- キーヘッド
- タグ
- IC カード



2 かご内ボタン登録キー

● テナントビルの場合

空きテナントのフロアに立ち入らせたくない



3 かごボタン暗証番号

● 住宅の場合

オーナーフロアには、
オーナー家族以外は行かせたくない



応用 セキュリティーシステム連動運転

オートロックと連携するエレベータのセキュリティーです。オートロックを解錠すると、自動でエレベータを呼び寄せ、乗場でキーを照合します。

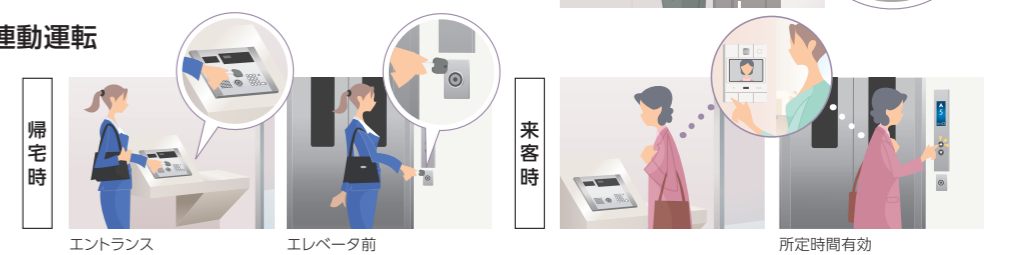

乗場ボタン利用制限

特定階からエレベータを呼べないようにします。乗場ボタンを無効にすることで利用を制限します。

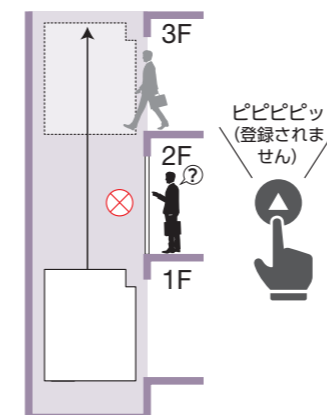

設定・解除方法 (例)

1 テンキー

● 病院・福祉施設の場合

施設利用者のエレベータ利用を制限したい



2 乗場ボタン登録キー

3 乗場カードリーダー

地震発生時に、
利用者の“安全・安心”を確保

エレベータの地震対策機能について
動画でもご紹介しています。

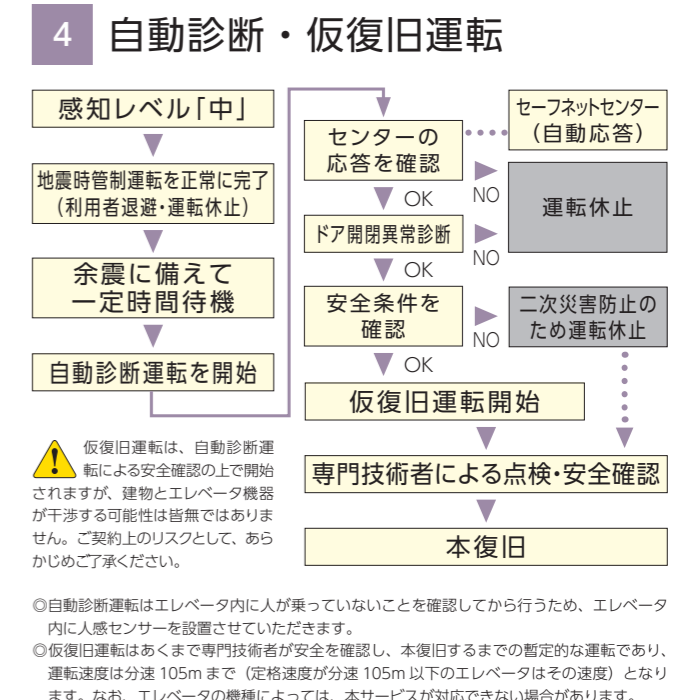
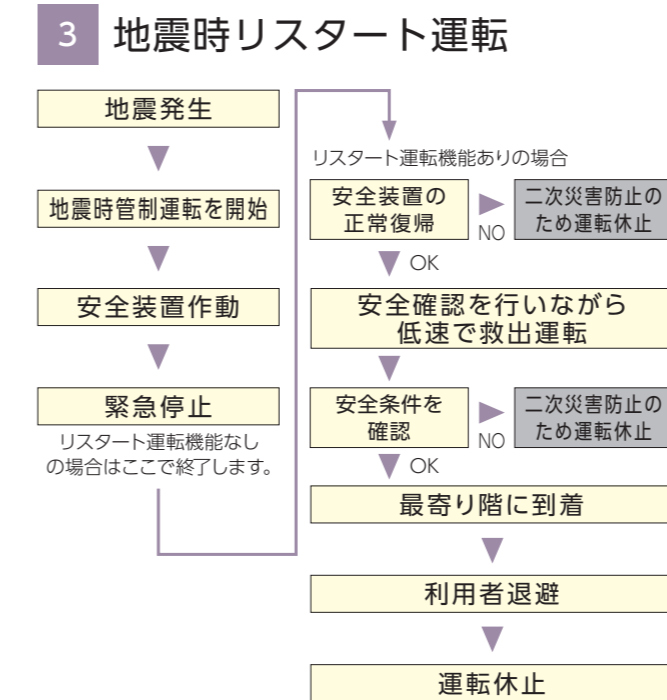
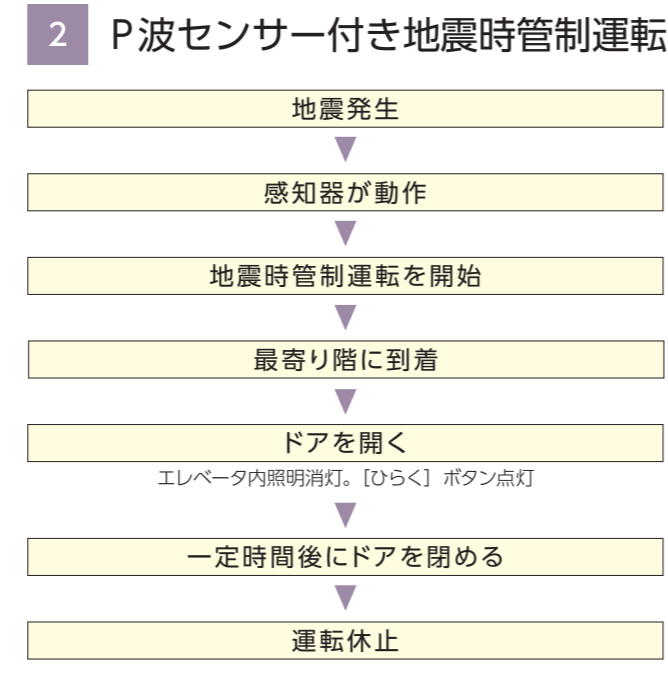
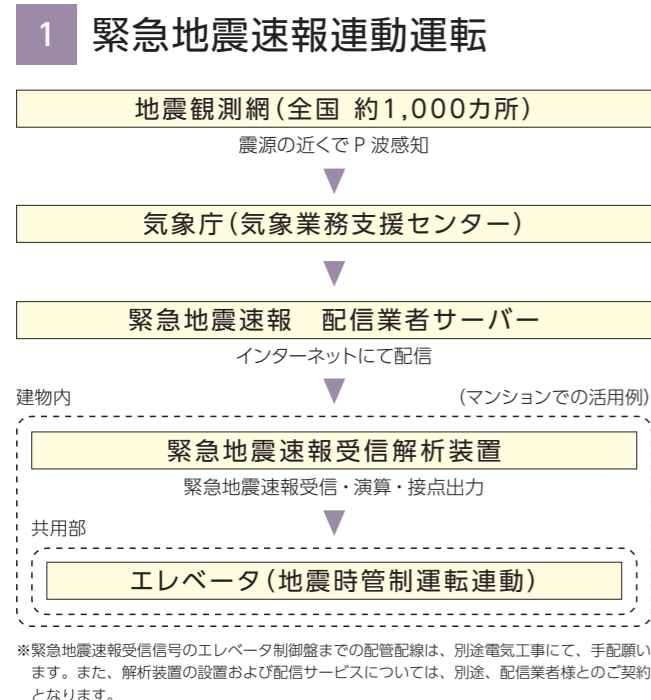
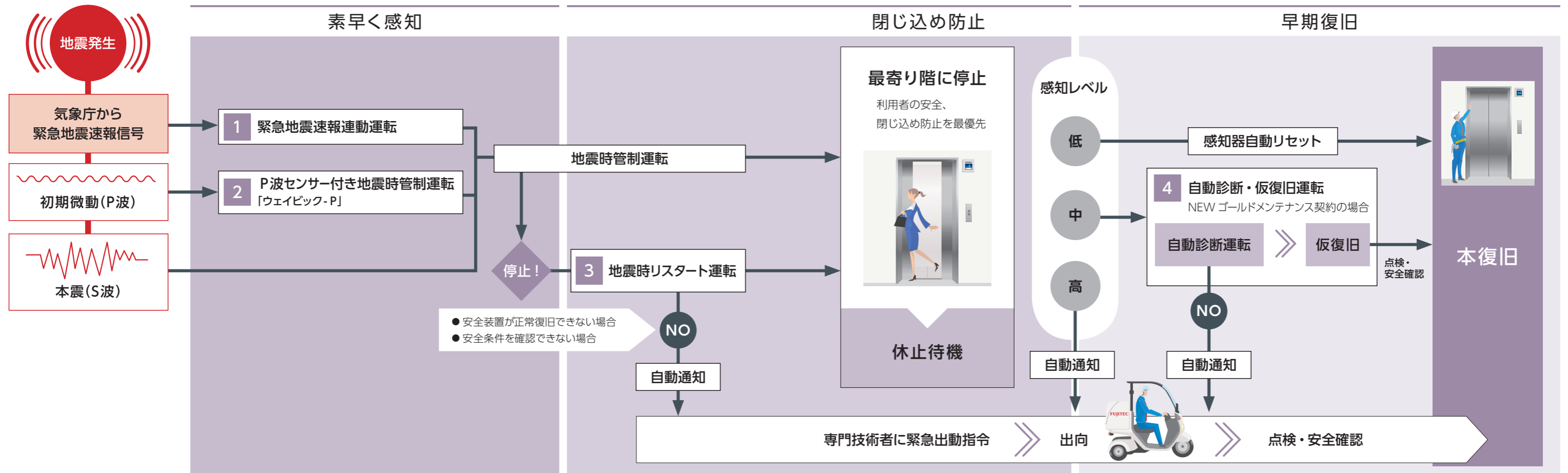

どなたにもわかりやすく、使いやすく、安心してご利用いただける配慮と工夫

NEW カラーユニバーサルデザインの認証を取得

エクスオールの乗場操作盤、かご内一般用操作盤、かご内車いす操作盤に対して、カラーユニバーサルデザイン機構 (CUDO) の認証を取得しています。出来るだけ多くの人に分かりやすい配色で、色を見分けにくい人にも情報が伝わるようデザインをしています。



エクスオールの乗場とかごの操作盤は色覚の個人差を問わず、より多くの人に見やすいカラーユニバーサルデザインに配慮してつくられていると、NPO 法人カラーユニバーサルデザイン機構により認証されています。

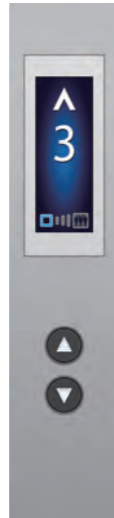

液晶インジケータ (かご・乗場)

かご: **基本仕様** 乗場: **標準装備仕様**

視野角が広く、見やすい液晶インジケータを採用。



応答灯付きインターホン呼びボタン

有償付加仕様

押すとインターホンのマークが橙色に点灯し、通話可能になると点滅。液晶インジケータで文字による案内も行います。

多言語対応音声案内 (ボニック)・文字表示

多言語対応音声案内について動画でもご紹介しています。



基本仕様

行先方向や到着階の案内、かご内が満員になったときや運転休止時の降車案内などの際もアナウンスを行います。



NEW UI サウンド

UI サウンドのサイン音はこちらの動画でご確認いただけます。



基本仕様

エレベータ到着時、ドア周りのセンサーの検知時、強制戸閉め時などのサイン音を、聞き心地のよい音に変更します。

走行お知らせ音

走行お知らせ音はこちらの動画でご確認いただけます。



基本仕様

途中階を通過するたびにサイン音を流し、走行方向と通過を案内。目の不自由な方への利便性を配慮しています。

※かご内 BGM 有りの場合など、適用できない場合がございます。



2色床タイル

有償付加仕様

かご床タイルを2色に敷き分けることで、車いすやストレッチャーのスムーズな乗り降りを促します。



ドア開き延長ボタン

寝台用: **基本仕様** 荷物用: **標準装備仕様**

ボタンを押すとドアが一定時間開いたままとなり、ストレッチャーなどの搬送や荷物の搬入出の際に便利です。



タクトイルボタン

基本仕様

目の不自由な方にも識別しやすいタクトイル (凸文字) ボタンです。

点字プレート

有償付加仕様

かご操作盤や乗場ボタン左側に点字表示できます。*車いす用操作盤では、ボタン上部に表示。

かご・乗場ボタン発音機能

基本仕様

かご操作盤の行先階ボタンや乗場ボタンを押すと、「ピッ」という音でお知らせします。

※テンキータッチパネルと大型タッチパネルに本機能はありません。



フルハイトミラー

有償付加仕様

かご背面中央部に、床面から天井まで設置することで、車いすの方が安心して乗り降りできます。



大型ボタン

有償付加仕様

60mm の大型ボタンは大変押しやすく、視認性に優れています。学校や公共施設、病院・福祉施設などの建物で特におすすめです。

衛生的で誰もが心地よく利用できる
快適なエレベータを目指して



NEW 非接触呼び登録 有償付加仕様

赤外線センサーに手をかざすことで、ボタンに触れず登録されます。衛生管理が求められる食品工場・病院・研究機関などに最適です。

※かご内で適用できるのは副操作盤のみです。
※設置には条件がございます。詳細はお問い合わせください。

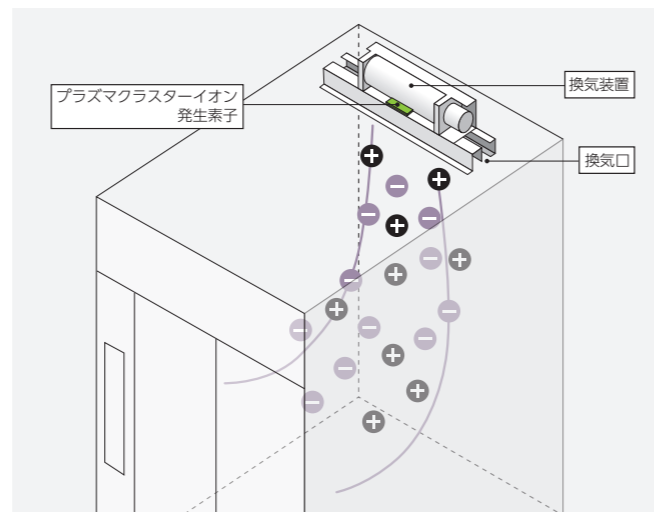

プラズマクラスターイオン発生装置「イオンフル」 基本仕様

浮遊カビ菌やタバコの付着臭を分解・除去するシャープ株式会社の「プラズマクラスター技術」を活用し、エレベータのかご内に、プラズマクラスターイオンを放出。エレベータ内を快適にします。

※プラズマクラスターの効果は、エレベータの使用場所の状況や使い方によって異なります。



シャープ株式会社の「プラズマクラスターの技術」を活用しています。プラズマクラスターロゴおよびプラズマクラスター、Plasmaclusterはシャープ株式会社の登録商標です。



NEW 抗菌ボタン 基本仕様

素材に抗菌性樹脂を練り込んでおり、細菌の増殖を抑制します。塗装したものと比較して耐久性に優れ、劣化などで剥がれる心配もありません。



ペットボタン 有償付加仕様

かご内のペットボタンを押すと、各階の乗場に「ペット同乗中」と表示され、エレベータにペットが同乗していることを、他の利用者に知らせることができます。



手垢対策 有償付加仕様

指紋の跡が付きにくい特殊コーティングを人が触れやすい操作盤周りのステンレス部分に施します。

省エネルギーと環境への配慮、
環境性能の向上にもこだわりました



回生システム

有償付加仕様

運転で発生する回生電力を有効活用して、約30%*も省エネ

満員状態等で下降運転を行った場合にエレベータの巻上機が発電機として働き、回生電力を発電します。この電力を建物内の変電設備に戻し、建物内で有効活用します。

- ◎建物の電源設備によっては、ご採用いただけない場合があります。
- ◎本機能の搭載に際して、昇降路寸法を広げる必要がある場合もございます。
- *エレベータの消費電力量に換算。運行状況により、効果は変動します。(当社調べ)

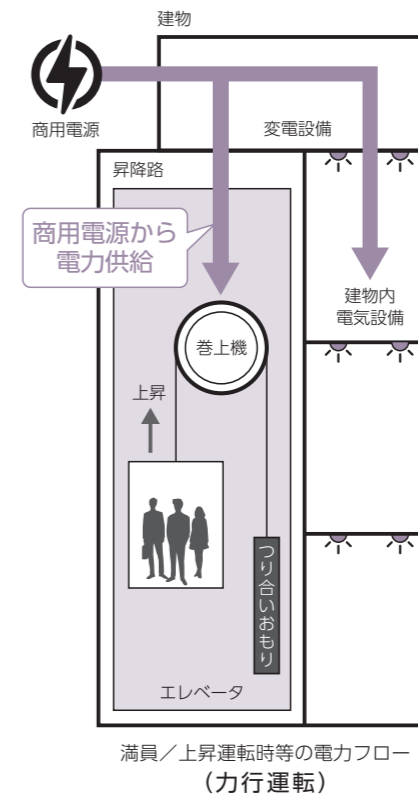

満員/上昇運転時等の電力フロー (力行運転)

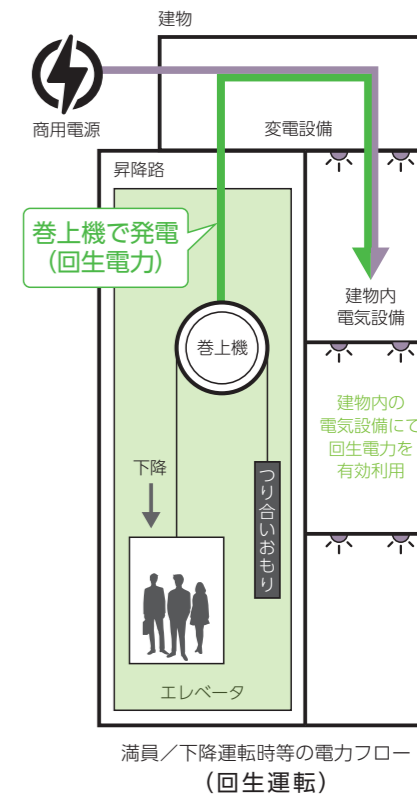

満員/下降運転時等の電力フロー (回生運転)

かご照明とファンおよびクーラーの自動休止

基本仕様

かご内に利用者がいないとき、自動的に照明、ファンおよびクーラーを停止させて電力消費を抑えます。

※荷物用は天井ファン設置の場合のみ適用。

すべての天井照明にLED光源を採用

基本仕様

「エクシオール」の全機種天井にLED光源を採用しています。大幅な長寿命化で照明器具交換の手間と費用も省けます。CO₂排出量も低減されます。

かごで使用する材料は、
シックハウス対策に対応しています

かごの材料には、改正建築基準法に基づいたシックハウス対策（ホルムアルデヒドに対する規制）に対応したものを使用。誰もが安心して利用できるエレベータを目指しています。



琵琶湖
Big Wing

細菌によって汚水を浄化
エレベータの部品を塗装する際には、不純物を含んだ汚水が発生します。フジテックでは細菌を使い、汚水をバイオ処理。浄化処理をして排水することで、琵琶湖の水質汚染を防いでいます。

フジテックは、環境にやさしい
商品づくりを推進しています

「エクシオール」は、滋賀県彦根市にある本社工場「ビッグウィング」で開発・生産しています。

仕様一覧表

● 基本仕様 ★ 標準装備仕様 ■ 有償付加仕様
 ※E非常用はP乗用の欄をご確認ください。 純正で搭載されている機能 純正で搭載されているが、外すことができる機能 有償オプションになる機能

機能一覧

項目	仕様	内容	P乗用、R住宅用、S人荷共用	B寝台用	F荷物用	備考
運転方式	乗全自動方式 (SC)	エレベータは登録されている複数の呼びに順次応答します。	●	●	●	F 荷物用はシングルオートマッチック (単式自動方式) 仕様にも対応可能です。
	群乗全自動方式 (2SC)	2台のエレベータが連携し、乗場の呼びを効率良くサービスします。	■	■	—	—
	群管理方式 (GSO) FLEX-NX100	複数のエレベータを効率良くサービスします。各エレベータの位置や運転方向から最適なエレベータを割り当てます。	■	■	—	—
	群管理方式 (GSO) FLEX-NX202	建物の交通需要を時間ごとに学習し、将来発生する利用者の待ち時間も仮想的に評価して、より効率的な群管理制御を行います。	■	■	—	—
	行先階登録システム [EZ-SHUTTLE] (イージーシャトル)	利用者が乗場で行先階を登録することにより、効率的なエレベータの運行制御をする次世代のエレベータ群管理システムです。	■	■	—	—
	専用運転	任意の階に直通運転をします。	■	●	★	F 荷物用のシングルオートマッチックは適用外です。
表示機能	かご内液晶インジケータ	8.4 インチの液晶インジケータを搭載します。	●	●	●	青 (グラデーション有り) の標準背景色に加え、有償付加仕様の意匠パリエーションとして、赤・黄・グレー (グラデーション有り) と、黒・グレー (グラデーション無し) があります。
	情報モニター	かご内の液晶インジケータ下に 8.4 インチの液晶モニターを設置し、時事通信社のニュースと日本気象協会の天気予報を配信します。	■	■	—	配信サービスには別途契約が必要です。
	混雑度表示	かご内の乗車状況を乗場インジケータに表示します。エレベータ到着前に乗場からかご内の乗車状況を把握することができます。	★	★	—	デジタルインジケータは適用外です。
地震対策	地震時リスタート運転機能	地震時管制運転中に地震の揺れで安全装置が作動し、エレベータが停止しても、エレベータの安全を確認すると地震時管制運転を再開します。	●	●	●	—
	P波センサー付き地震時管制運転 [ウェイビック-P]	地震の初期微動をキャッチし、エレベータを最寄り階に速やかに到着させ、ドアを開きます。利用者の閉じ込めや機器の損傷を防ぎます。	●	●	●	7m 以下の場合には標準装備仕様。
	緊急地震速報連動管制運転	気象庁から配信される「緊急地震速報」をエレベータと連動させ、本震が到達する前に自動的に最寄り階へ停止させ、ドアを開きます。	■	■	■	緊急地震速報受信解析装置の設置および配信サービス契約は当社工事範囲外です。別途手配ください。
停電対策	停電時自動着床装置 [ランディック]	停電によりエレベータが停止しても、バッテリー電源でエレベータを最寄り階へ到着させ、ドアを開きます。かご内停電灯と液晶表示、音声案内があり利用者も安心です。	●	●	●	—
	自家発電管制運転	停電時に自家発電電源を使用して、エレベータを帰着階に呼び戻し待機させたり、継続運転させることができます。	■	■	■	自家発電電源は当社工事範囲外です。別途手配ください。
火災対策	火災時管制運転	エレベータが火災信号を受信すると、液晶表示と音声で案内しながら、避難階に到着させ、ドアを開きます。	★	★	★	火災発生信号は除外工事となります。
	遮煙エレベータ乗場ドア [スモークタイト]	乗場ドアと枠、敷居のすき間を特殊気密材で密閉し、乗場ドアに遮煙性能を持たせます。	■	■	■	遮煙エレベータ乗場ドアの設置には、停電時自動着床装置と火災時管制運転の設置が必要です (認定条件による)。

項目	仕様	内容	P乗用、R住宅用、S人荷共用	B寝台用	F荷物用	備考
水害対策	冠水時管制運転	水害などでピット部 (最下階床面から昇降路底までの部分) が浸水 (冠水) する場合に、ピット内フロートスイッチが水量を検知し、エレベータを最下階以外の最寄り階でドアを開きます。	★	★	★	—
	最寄り階救出運転	エレベータが停止階の間で停止した場合、エレベータの安全を確認した上で、自動的に最寄り階まで低速運転し、ドアを開きます。	●	●	●	—
その他運転機能	ドア開放不能時救出運転	ドアを開くことができない場合、他の階へ自動的に救出運転を行い、ドアの開放を試みます。	●	●	●	—
	乗り過ぎ検出 (警報音、音声案内)	乗り過ぎを検出した場合にかご内の警報音、音声案内にて降車を促します。乗り過ぎが解消されるまで、ドアは閉まりません。	●	●	●	F 荷物用は警報音のみです。
	満員通過	かご内が満員である場合、途中の乗場呼びには応答せず、かご呼びにのみに応答して走行します。	★	★	—	—
運転操作	いたずら呼びキャンセル	いたずらと推測されるかご呼びボタンの操作があった場合、その操作を無効するとともに、既に登録されたかご呼びを取り消します。	●	●	●	—
	タイマー自動休止	夜間や休日などあらかじめ指定した時間帯に自動でエレベータを休止させます。	■	■	■	—
ドア周りの安全機能	セーフティードアリターン	ドアの開閉途中で物などが挟まれた場合、素早くドアが反転します。	●	●	●	—
	ドア開き警報	エレベータの走行中にかご内の利用者がいたずらで無理にドアを開けようとした場合、警報音を鳴らして注意を促します。	●	●	●	—
	カードポケットセンサー	戸袋部やドア重なり部に赤外線ビームを照射し、ドアに近づく利用者の手や荷物を検知すると、一旦ドアを停止し、ゆっくりドアを開きます。	★	★	—	ドア寸法によっては設置できない場合があります。詳細は当社にご相談ください。
	光電式ドアニック	乗場側に向けて赤外線ビームを照射し、ドアが閉まりかけている時にエレベータに乗り込む人を検知すると、ドアを開きます。	★	★	■	ドア寸法によっては設置できない場合があります。詳細は当社にご相談ください。また、画像認識ドアニックとの併用はできません。
	光電式多光軸センサー	出入口に赤外線ビームを照射し、ドアが閉まりかけている時にエレベータに乗り込む人を検知すると、ドアを開きます。	★	★	■	ドア寸法によっては設置できない場合があります。詳細は当社にご相談ください。また、2光軸ドアセンサーとの併用はできません。
	2光軸ドアセンサー	出入口の赤外線センサーで、ドアが閉まりかけている時にエレベータに乗り込む人を検知すると、ドアを開きます。	■	■	■	光電式多光軸センサーとの併用はできません。
画像認識ドアニック	利用者の移動方向や行動を分析し、ドアが閉まりかけている時にエレベータに乗り込む人を検知すると、ドアを開きます。	■	■	—	建物状況によっては設置できない場合があります。また、光電式ドアニックとの併用はできません。	
ドアエッジセンサー	ひもやコードを検知し、ドアを反転して開きます。	■	■	—	ドア寸法に制限がありますので、詳細は当社にご相談ください。	
ドアウィンカー	ドアが閉まるタイミング、開くタイミングを、かご内の幕板に設けた LED の点滅でお知らせします。	■	■	—	—	

エレベータ

エレベータ

機能

仕様一覧表

添付図・寸法表

仕様一覧表

● 基本仕様 ★ 標準装備仕様 ■ 有償付加仕様
 ※E非常用はP乗用の欄をご確認ください。 純正で搭載されている機能 純正で搭載されているが、外すことができる機能 有償オプションになる機能

機能一覧

項目	仕様	内容	P乗用、R住宅用、S人荷共用	B乗台用	F荷物用	備考
セキュリティ機能	各階強制停止運転 (各停運転)	エレベータの悪用を防止するため、目的階までの各階でドアの開閉を行う設定ができます。	●	●	—	—
	パーキングスイッチ	夜間や休日などエレベータを使用しない場合、休止することができます。	★	★	★	—
	かご内暴れ行動検出	かご内の暴れを検知すると音声で注意喚起します。激しい暴れであれば最寄り階へ到着後、所定時間運転休止となります。	■	■	—	建物状況によっては設置できない場合があります。詳細は当社にご相談ください。
	防犯モニター	かご内に取り付けた小型カメラからの映像を液晶モニターで常時映し出します。	■	■	—	—
	防犯運転	利用者がかご内の「インターホン呼びボタン」を押すと、所定時間、ブザーを鳴らすとともに目的階まで各階停止で運転します。	■	—	—	R住宅用は標準装備仕様。
	かご呼び暗証番号登録	特定階に対してあらかじめ設定した暗証番号を知っている人だけが、その階のかご呼び登録を行うことができます。	■	■	■	—
	かご内防犯カメラ [NEWセキュリアV]	エレベータ専用のかご内防犯カメラです。人感センサーでかご内の人を検知して録画します。	■	■	■	—
	セキュリティシステム連動運転	建物共用部のセキュリティと連動運転が可能です。	■	■	—	共用部セキュリティは当社工事範囲外です。別途手配ください。
	防犯窓	乗場ドアとかごドアにガラス窓を設けます。	■	■	—	E非常用は適用外です。
	セキュリティ運転	あらかじめ指定された階にエレベータを停止させない、またはエレベータを呼べないようにします。	■	■	■	—
音声機能	かご内音声案内装置 [ボニック]	かご内の利用者にアナウンスを行います。	●	●	—	基本仕様の適用範囲は標準メッセージのみです。
	多言語対応音声案内 (ボニック)・文字表示	通常時は日英の2カ国語、緊急時は日英中韓4カ国語でかご内の利用者にアナウンスを行います。文字も同様に表示します。	●	●	—	緊急時の中国語表示は繁体字と簡体字。
	走行お知らせ音	エレベータ走行中に途中階通過のタイミングでサイン音を放送します。	●	●	—	停止数が2カ所の場合は放送できません。BGMがある場合やアナウンスが多い場合は対応できない場合があります。
ボタン機能	かご・乗場ボタン発音機能	ボタンを押すと電子音でお知らせし、ボタンの登録が有効になっていることを確認できます。	●	●	●	テンキータッチパネルと大型タッチパネルに本機能はありません。
	タクトイルボタン	凹凸で数字や表示をくっきり浮き立たせたボタンです。	●	●	●	F荷物用で操作方法がシングルオートマチックの場合は、当社にご相談ください。
	大型「開」ボタン	他のボタンよりサイズを大きくした操作しやすい開ボタンです。	●	●	●	—
	カラー区別ボタン	開ボタンとインターホン呼びボタンを認識しやすいよう、他のボタンの色と区別しています。	●	●	●	—
	ドア開き延長ボタン	ドアの開放時間を延長します。	■	●	★	シングルオートマチックは除く。

項目	仕様	内容	P乗用、R住宅用、S人荷共用	B乗台用	F荷物用	備考
ボタン機能	応答灯付きインターホン呼びボタン	ボタンを押すとマークが点灯し、通話可能になると点滅します。	■	■	—	—
	点字プレート	かご操作盤や乗場ボタンに点字を付けることができます。	■	■	—	—
	大型ボタン	高齢者や身体にハンディキャップのある方でも、操作しやすい大きなボタンです。	■	■	■	—
ユニバーサルデザイン	敷居すき間10mm	乗場とかごの敷居のすき間を10mmに縮小しました。	●	●	■	最小階高に制限があります。F荷物用は30mmが基本仕様となります。分速120mとE非常用は適用外です。
	車いす仕様	車いすを使用する方に配慮した仕様です。	■	■	—	P乗用6名乗りは適用外です。
	2色タイル	かご床タイルを敷き分けて、車いすなどの乗降をスムーズにします。	■	■	—	—
	フルハイトミラー	かご背面に設置する床面から天井までのミラーです。車いすの方が安心して乗降できます。	■	■	—	—
クリーン機能	抗菌ボタン	素材に抗菌性樹脂が練り込まれたボタンです。	●	●	●	タクトイルボタンのみ対応。
	プラズマクラスターイオン発生装置 [イオンフル]	エレベータの換気装置にプラズマクラスターイオン発生装置を組み込み、かご内の空気を快適にします。	●	●	■	天井ファン (F荷物用は有償付加仕様) またはクーラー設置の場合のみ可。
	クーラー	かご内室温の上昇を抑えます。	★	★	—	P乗用6名乗り、B乗台用の一部の天井タイプは適用外です。E非常用は有償付加仕様です。詳細は当社にご相談ください。設置には、建築設備として昇降路に換気設備の工事が必要な場合があります。
	ペットボタン	ペットが同乗していることを各階の乗場に表示するボタンです。ボタンはかご内に設置されます。	■	—	—	—
	森林浴消臭装置	植物由来の香り成分の働きで、かご内の空気中の臭い物質を中和・消臭します。	■	■	—	クーラーとの併用はできません。
	手垢対策	指紋の跡が付きにくい特殊コーティングをエレベータのステンレス部分に施します。	■	■	■	—
	非接触呼び登録	行先階ボタンに手をかざすと、赤外線センサーが遮光され、呼び登録される操作盤です。	■	—	—	R住宅用、E非常用は適用外です。かご内はかご副操作盤への設置に限定します。また、設置スペースに制約があるため、詳細は当社にご相談ください(制約の例:最大停止数は6停、非常呼びボタンと開閉ボタンは押しボタン式)。
環境配慮機能	天井LED照明	かご天井の照明にLED照明を採用します。	●	●	●	カタログ掲載の天井タイプ以外につきましては制限があります。
	シックハウス対策	かご内で使用する材料は、シックハウス対策に対応しています。	●	●	●	—
	かご照明とファンまたはクーラーの自動休止	かご内に利用者がいないとき、自動的に照明、ファンまたはクーラーを停止させて電力消費を削減します。	●	●	●	F荷物用は天井ファン設置の場合のみ適用。
	回生システム	エレベータの運転時に発生した回生電力を、建物内の他の電気設備に有効利用します。	■	■	■	建物の電源設備によっては、設置できない場合があります。本機能の搭載に際して、昇降路寸法を広げる必要がある場合もございます。詳細は当社にご相談ください。

機能一覧表

仕様一覧表

据付図・寸法表

仕様一覧表

※E非常用はP乗用の欄をご確認ください。 ● 基本仕様 純正で搭載されている機能 ★ 標準装備仕様 純正で搭載されているが、外すことができる機能 ■ 有償付加仕様 有償オプションになる機能

意匠一覧

項目	仕様	P乗用、R住宅用、S人荷共用	B寝台用	F荷物用	備考
天井	SC-01	●	●	●	—
	SCD-01	■	—	—	—
	SCD-02	■	—	—	—
	SCD-03	■	■	—	E非常用は適用外です。
	EX-11	■	■	—	—
	DX-11	■	■	—	E非常用は適用外です。
	DX-12	■	■	—	E非常用の場合は、当社にご相談ください。
	DX-13	■	—	—	—
	DX-14	■	—	—	E非常用は適用外です。
	側壁・ドア	化粧鋼板	●	●	●
鋼板塗装		■	■	■	—
ステンレス		■	■	■	F荷物用はヘアライン仕上げのみ対応となります。
鋼板化粧シート貼り		■	■	—	—
袖壁	ステンレスパイプレーション仕上げ	●	●	—	—
	ステンレスヘアライン仕上げ	■	■	●	—
	鋼板塗装	—	—	■	入口柱（ステンレスヘアライン仕上げ）付きとなります。
幅木	アルミアルマイト仕上げ	●	●	●	F荷物用は荷重条件によって、幅木なしの場合があります。
	ステンレスヘアライン仕上げ	■	■	■	—
ガード	ステンレス製スタッド固定式	■	■	■	通常床面から高さ 300mm、F荷物用の場合は、1000 mmとなります。
床	ビニールタイル	●	●	—	—
	ゴムタイル	■	★	●	振動に弱い荷物の運搬、また台車などの車軸が鉄製でない場合に適用してください。
	ビニールタイル（ウッド調、大理石調）	■	■	—	—
敷居	硬質アルミ製	●	●	●	ステンレス製は有償付加仕様。
保護幕		■	■	■	—
床マット		■	■	—	—
手すり		■	■	—	—

項目	仕様	P乗用、R住宅用、S人荷共用	B寝台用	F荷物用	備考	
かご	ストレッチャーガード	アルミ製（端部は樹脂製）	—	●	—	—
		ステンレスヘアライン仕上げ	—	■	—	—
	かご床強度増し	■	★	■	P乗用、R住宅用は適用外です。詳細は24ページ「1回に積み込める最大質量(kg)」をご確認ください。	
	フルハイトミラー	■	■	—	—	
かご操作盤	液晶インジケータータッチ操作盤	フルハイトタイプ	●	●	—	E非常用は平板タイプが基本仕様。
		平板タイプ	■	■	●	—
	副操作盤	■	■	—	R住宅用、B寝台用は側壁に設置されます。	
	車いす用操作盤	■	■	—	—	
乗場	柵	小柵	●	●	●	—
		大柵	■	■	■	—
		大柵幕板付き	■	■	—	—
		大柵幕板付き面一タイプ	■	■	—	—
		ストライクパネル付き小柵	■	■	—	P乗用は適用外です。
		フロントパネル付き小柵	■	—	—	R住宅用のみ適用。P乗用、S人荷共用、E非常用は適用外です。
		ホールボタン・インジケータータッチ一体型柵	■	■	—	—
	敷居	硬質アルミ製	●	●	●	ステンレス製は有償付加仕様。
	柵・幕板・ドア	化粧鋼板	●	●	●	柵を 2350 mmより高くする場合は、当社にご相談ください。
		鋼板塗装	■	■	■	—
ステンレス		■	■	■	—	
乗場操作表示器	液晶インジケータータッチ	★	★	■	F荷物用はデジタルインジケータータッチが基本仕様。	
	デジタルインジケータータッチ	■	■	●	—	
	ホールランタン	■	■	—	群管理方式では乗場インジケータータッチの代わりにホールランタンを設置します。	
乗場操作盤	樹脂製	●	●	—	—	
	ステンレス製	■	■	●	—	

仕様一覧表

機能

仕様一覧表

有償付加仕様

フジテックのホームページで設計に必要な情報をご提供しています。

- 1 BIMダウンロード
- 2 CADダウンロード
- 3 お手軽交通計算



上記3つのサービスは、簡単な会員登録で
すぐにご利用いただくことができます。

<https://www.fujitec.co.jp/sales/>

フジテック 設計をお考えの方へ

検索

- 4 設計資料集ダウンロード

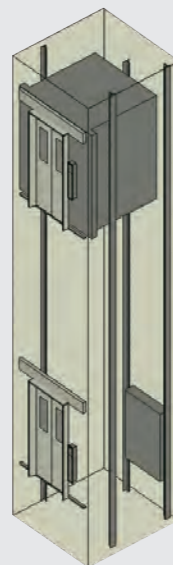

～フジテックはBIMモデルに
取り組んでいます～

Download

昇降機のレイアウト設計（納まり検討や仕様検討など）
が簡単に行える BIM パーツなどが、当社のホーム
ページからダウンロード可能です。

Contact us

お客さまのご要望の仕様や建物条件に応じて、当社
がより詳細な検討を行い、最適なプランを BIM モデル
でご提案します。最寄りの営業拠点までお問い合わせ
ください。

FUJITEC XIOR

DRAWING

据付図・寸法表

据付図と寸法表

P乗用① 定員6～15名(積載450～1000kg) ■オフィス向け ■ホテル向け

一方向出入口据付図

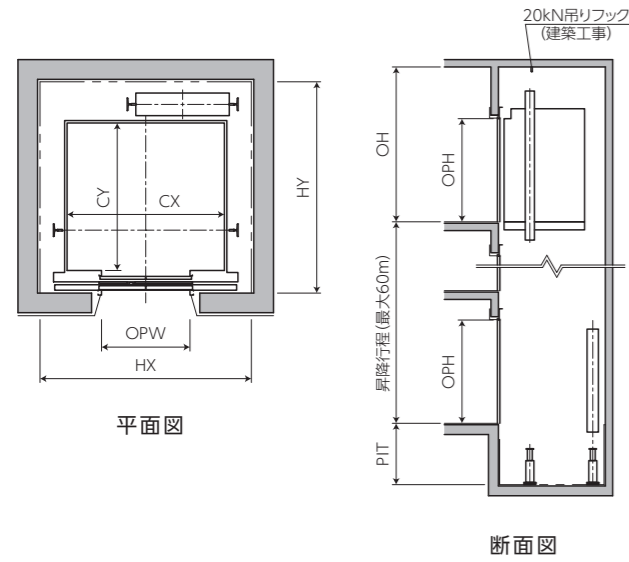

二方向出入口据付図

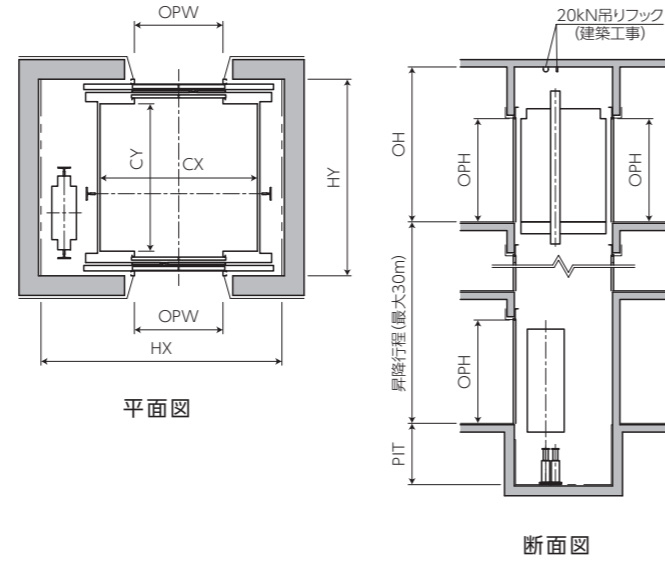

型式	定員(名)	積載(kg)	かご内法 CX×CY (mm)	ドア開閉 方式	出入口幅 OPW (mm)	出入口高さ OPH (mm)	速度 (m/min)	昇降路内法 HX×HY (mm)		オーバーヘッド OH (mm)	ピット深さ PIT (mm)	電動機容量 (kW)	電源設備容量 (kVA)
								一方向	二方向				
P-6	6	450	1400×850	2枚両引き	800	2100	45	1800×1500 (1900×1550)	適用外	3000	1250	2.1	3
							60					2.8	4
							90	1850×1550 (1900×1550)				4.2	5
							105					4.9	6
							120					5.6	6
P-9	9	600	1400×1100	2枚両引き	800	2100	45	1800×1750 (1900×1800)	適用外	3000	1250	2.8	4
							60					3.7	5
							90	1850×1800 (1900×1800)				5.6	6
							105					6.5	7
							120					7.4	8
P-11	11	750	1400×1350	2枚両引き	800	2100	45	1800×2000 (1900×2050)	2200×1850 (2250×1850)	3000	1250	3.5	4
							60					4.6	5
							90	1850×2050 (1900×2050)				6.9	7
							105					8.1	8
							120					9.2	8
P-13	13	900	1600×1350	2枚両引き	900	2100	45	2150×2150 (2150×2150)	2450×1850 (2450×1850)	3000	1250	4.2	4
							60					5.6	5
							90					8.3	8
							105					9.7	9
							120					12.0	10
P-15	15	1000	1600×1500	2枚両引き	900	2100	45	2150×2300 (2150×2300)	2450×2000 (2450×2000)	3000	1250	4.6	5
							60					6.2	6
							90					9.2	9
							105					11.0	10
							120					13.0	11

[注] 1. 昇降路各寸法は、昇降行程 30m 以下、基本仕様（天井高さ 2250 等）での寸法を示します。クーラー（標準装備）設置時は、オーバーヘッド寸法が拡大する場合があります。
 2. 昇降路内法はピット防水仕上後、() 内寸法は鉄骨構造の場合を示します。
 3. 二方向出入口で最下階の乗場ドアと同一方向の乗場ドアが上階に 1 カ所もない場合は、ピット深さは表記寸法 + 350mm 程度追加が必要になります。
 4. 昇降路が鉄骨構造の場合、昇降路頂部に吊りビーム（建築工事）を設置ください。この場合、吊りビーム下面で必要オーバーヘッド寸法確保ください。
 5. 仕様・躯体条件によっては、表記寸法より拡大する場合がありますので、当社にご相談ください。
 6. 昇降機耐震設計・施工指針（2016 年版）耐震クラス A14 が基本仕様です。地域係数 1.0 超、耐震クラス S14 をご用命の場合は、当社にご相談ください。

P乗用② 定員17～26名(積載1150～1700kg) ■オフィス向け ■ホテル向け ■商業施設向け ■非常用

一方向出入口据付図

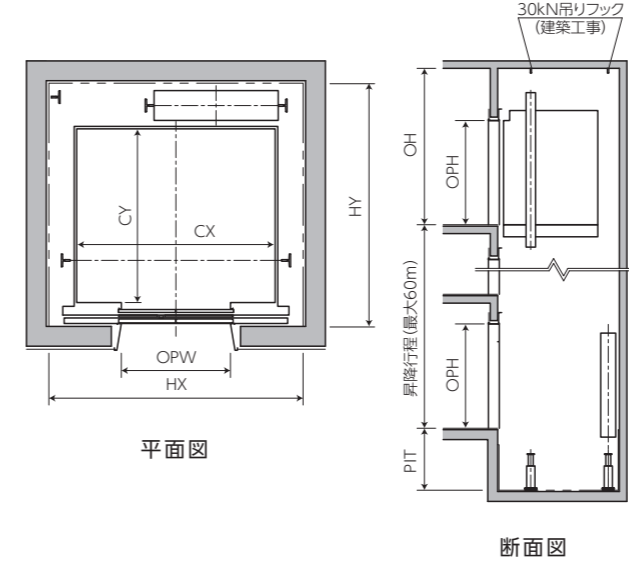

二方向出入口据付図

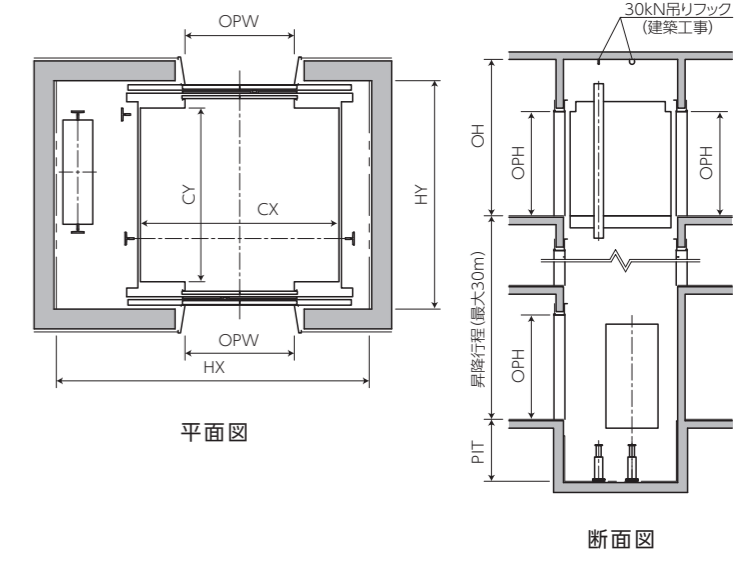

型式	定員(名)	積載(kg)	かご内法 CX×CY (mm)	ドア開閉 方式	出入口幅 OPW (mm)	出入口高さ OPH (mm)	速度 (m/min)	昇降路内法 HX×HY (mm)		オーバーヘッド OH (mm)	ピット深さ PIT (mm)	電動機容量 (kW)	電源設備容量 (kVA)
								一方向	二方向				
★ P-17S	17	1150	1800×1500	2枚両引き	1100	2100	45	2400×2190 (2450×2240)	適用外	3300	1250	5.3	5
							60					7.1	6
							90					11.0	8
							105					13.0	10
							120					15.0	11
★ P-20S	20	1350	1800×1700	2枚両引き	1100	2100	45	2400×2390 (2450×2440)	適用外	3300	1250	6.3	6
							60					8.3	7
							90					13.0	10
							105					15.0	12
							120					17.0	13
P-24S	24	1600	2000×1750	2枚両引き	1100	2100	45	2560×2440 (2610×2490)	3100×2210 (3225×2340)	3300 (3350)	1250 (1550)	7.4	7
							60				9.9	9	
							90			3400 (3450)	1400 (1700)	15.0	12
							105			3500 (3550)	1550 (1850)	18.0	14
							120					20.0	15
★ P-26S	26	1700	1800×2000	2枚両引き	1100	2100	45	2400×2690 (2450×2740)	2950×2460 (3055×2510)	3300 (3350)	1250	7.9	7
							60				11.0	9	
							90			3400 (3450)	1400	16.0	13
							105			3500 (3550)	1550	19.0	15
							120					21.0	17

[注] 1. 昇降路各寸法は、昇降行程 30m 以下、基本仕様（天井高さ 2250 等）での寸法を示します。クーラー（標準装備）設置時は、オーバーヘッド寸法が拡大する場合があります。
 2. 昇降路内法はピット防水仕上後、() 内寸法は鉄骨構造の場合、() 内寸法は二方向出入口の場合を示します。() 表記のないピット深さは一方向、二方向とも同一寸法です。
 3. 二方向出入口で最下階の乗場ドアと同一方向の乗場ドアが上階に 1 カ所もない場合は、ピット深さは表記寸法 + 400mm 程度追加が必要になります。
 4. 昇降路が鉄骨構造の場合、昇降路頂部に吊りビーム（建築工事）を設置ください。この場合、吊りビーム下面で必要オーバーヘッド寸法確保ください。
 5. 仕様・躯体条件によっては、表記寸法より拡大する場合がありますので、当社にご相談ください。
 6. 昇降機耐震設計・施工指針（2016 年版）耐震クラス A14 が基本仕様です。地域係数 1.0 超、耐震クラス S14 をご用命の場合は、当社にご相談ください。
 7. 型式に「★」記載は、非常用推奨かごサイズになります。非常用の場合、ピット、オーバーヘッド寸法は表記寸法より拡大する場合がありますので、当社にご相談ください。

エレベーター

据付図

仕様一覧表

仕様一覧表

据付図・寸法表

据付図と寸法表

P乗用③ 定員24~38名(積載1600~2500kg) ■商業施設向け

一方向出入口据付図

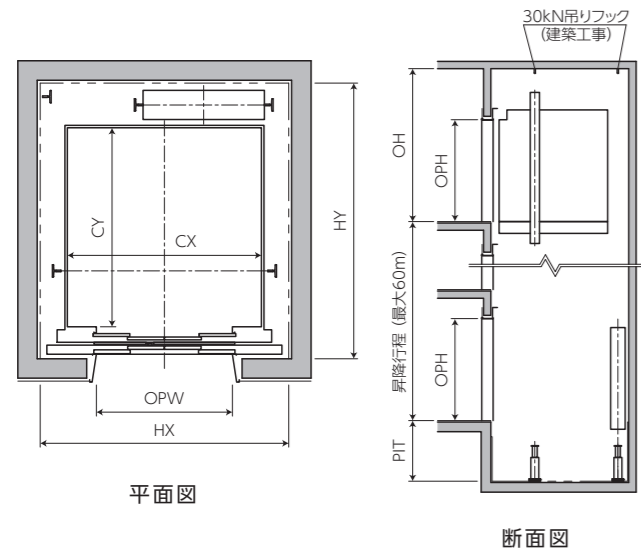

二方向出入口据付図

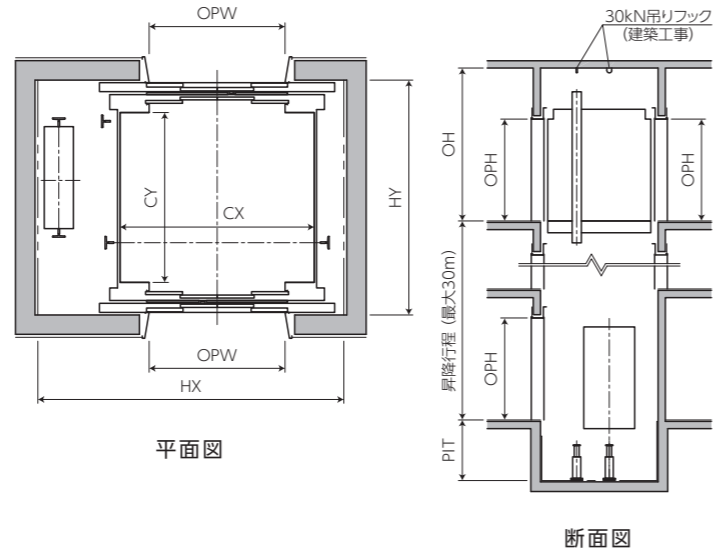

P乗用④ ■展望用

積載1000kg以下据付図

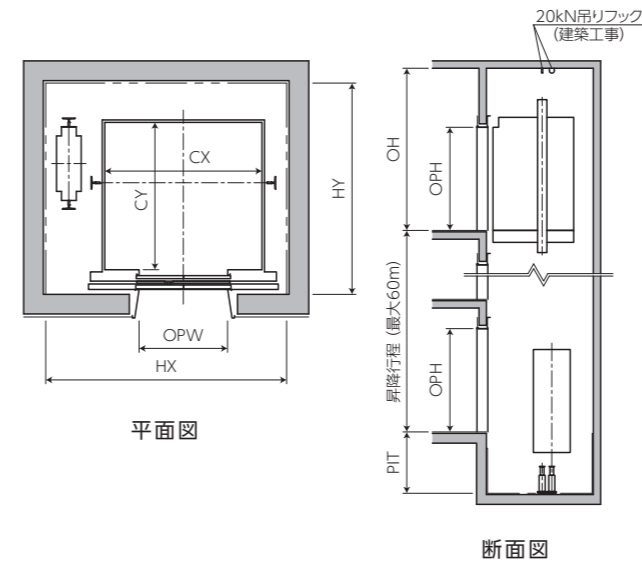

積載1000kg超据付図

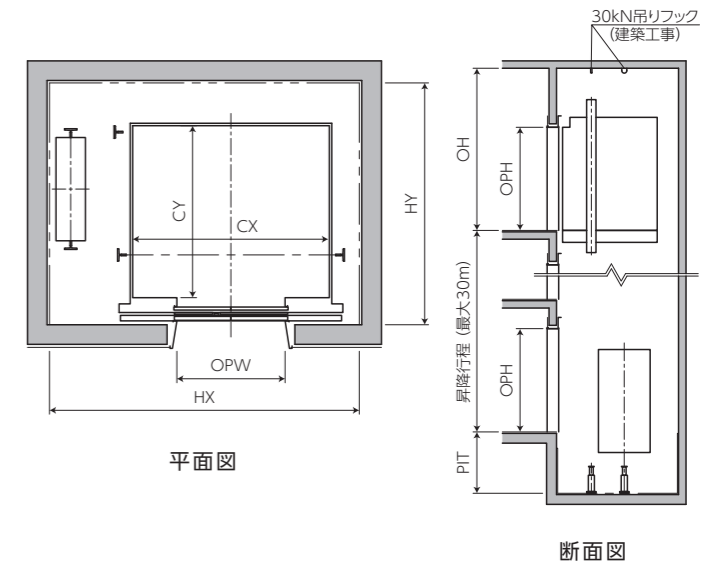

型式	定員(名)	積載(kg)	かご内法CX×CY(mm)	ドア開閉方式	出入口幅OPW(mm)	出入口高さOPH(mm)	速度(m/min)	昇降路内法HX×HY(mm)		オーバーヘッドOH(mm)	ピット深さPIT(mm)	電動機容量(kW)	電源設備容量(kVA)
								一方向	二方向				
P-24S	24	1600	2000×1750	4枚両引き	1400	2100	45	2560×2510 (2610×2560)	3100×2350 (3225×2415)	3300 (3350)	1250 (1550)	7.4	7
							60			3400 (3450)	1400 (1700)	9.9	9
							90			3500 (3550)	1550 (1850)	15.0	12
							105					18.0	14
							120					20.0	15
P-24W	24	1600	2150×1600	4枚両引き	1400	2100	45	2710×2360 (2760×2410)	適用外	3300	1250	7.4	7
							60					9.9	9
							90					15.0	12
							105					18.0	14
							120					20.0	15
P-30S	30	2000	2000×2050	4枚両引き	1400	2100	45	2560×2810 (2610×2860)	3125×2650 (3250×2660)	3300 (3350)	1250	9.2	9
							60			3400 (3450)	1400	13.0	11
							90			3500 (3550)	1550	19.0	15
							105					22.0	18
							120					25.0	20
P-30W	30	2000	2350×1750	4枚両引き	1800	2100	45	3000×2510 (3050×2560)	3520×2420 (3630×2430)	3300 (3350)	1250 (1550)	9.2	9
							60			3400 (3450)	1400 (1700)	13.0	11
							90			3500 (3550)	1550 (1850)	19.0	15
							105					22.0	18
							120					25.0	20
P-38S	38	2500	2350×2100	4枚両引き	1800	2100	45	3105×2885 (3155×2935)	3545×2700 (3655×2710)	3300 (3350)	1250	12.0	10
							60			3400 (3450)	1400	16.0	13
							90			3500 (3550)	1550	23.0	19
							105					27.0	21
							120					31.0	24

[注] 1. 昇降路各寸法は、昇降行程 30m 以下、基本仕様 (天井高さ 2250 等) での寸法を示します。クーラー (標準装備) 設置時は、オーバーヘッド寸法が拡大する場合があります。
 2. 昇降路内法はピット防水仕上後、() 内寸法は鉄骨構造の場合、(<) 内寸法は二方向出入口の場合を示します。(<) 表記のないピット深さは一方向、二方向とも同一寸法です。
 3. 二方向出入口で最下階の乗場ドアと同一方向の乗場ドアが上階に 1 カ所もない場合は、ピット深さは表記寸法 +400mm 程度追加が必要になります。
 4. 昇降路が鉄骨構造の場合、昇降路頂部に吊りビーム (建築工事) を設置ください。この場合、吊りビーム下面で必要オーバーヘッド寸法確保ください。
 5. 仕様・躯体条件によっては、表記寸法より拡大する場合がありますので、当社にご相談ください。
 6. 昇降機耐震設計・施工指針 (2016 年版) 耐震クラス A14 が基本仕様です。地域係数 1.0 超、耐震クラス S14 をご用命の場合は、当社にご相談ください。

型式	定員(名)	積載(kg)	かご内法CX×CY(mm)	ドア開閉方式	出入口幅OPW(mm)	出入口高さOPH(mm)	速度(m/min)	昇降路内法HX×HY(mm)		オーバーヘッドOH(mm)	ピット深さPIT(mm)	電動機容量(kW)	電源設備容量(kVA)
								一方向	二方向				
P-11	11	750	1400×1350	2枚両引き	800	2100	45	2200×2000 (2250×2000)	適用外	3000	1250	3.5	4
							60			3350		4.6	5
							90			3450		6.9	7
							105					8.1	8
							120					11.0	10
P-13	13	900	1600×1350	2枚両引き	900	2100	45	2450×2000 (2450×2000)	適用外	3000	1250	4.2	4
							60			3350		5.6	5
							90			3450		8.3	8
							105					9.7	9
							120					11.0	10
P-15	15	1000	1600×1500	2枚両引き	900	2100	45	2450×2150 (2450×2150)	適用外	3000	1250	4.6	5
							60			3350		6.2	6
							90			3450		9.2	9
							105					11.0	10
							120					13.0	14
P-17S	17	1150	1800×1500	2枚両引き	1100	2100	45	2925×2160 (2975×2335)	適用外	3350	1250	5.3	5
							60			3450		7.1	6
							90			3550		11.0	8
							105					13.0	10
							120					15.0	12
P-20S	20	1350	1800×1700	2枚両引き	1100	2100	45	2925×2160 (2975×2335)	適用外	3350	1250	6.3	6
							60			3450		8.3	7
							90			3550		13.0	10
							105					15.0	12
							120					18.0	14
P-24S	24	1600	2000×1750	2枚両引き	1100	2100	45	3100×2400 (3150×2450)	適用外	3350	1250	7.4	7
							60			3450		9.9	9
							90			3550		15.0	12
							105					18.0	14
							120					21.0	17

[注] 1. 昇降路各寸法は、昇降行程 30m 以下、基本仕様 (天井高さ 2250 等) での寸法を示します。クーラー (標準装備) 設置時は、オーバーヘッド寸法が拡大する場合があります。
 2. 昇降路内法はピット防水仕上後、() 内寸法は鉄骨構造の場合を示します。
 3. 昇降路が鉄骨構造の場合、昇降路頂部に吊りビーム (建築工事) を設置ください。この場合、吊りビーム下面で必要オーバーヘッド寸法確保ください。
 4. 仕様・躯体条件によっては、表記寸法より拡大する場合がありますので、当社にご相談ください。
 5. 昇降機耐震設計・施工指針 (2016 年版) 耐震クラス A14 が基本仕様です。地域係数 1.0 超、耐震クラス S14 をご用命の場合は、当社にご相談ください。

据付図と寸法表

R住宅用① 定員6～9名(積載450～600kg) ■住宅向け

積載450kg据付図

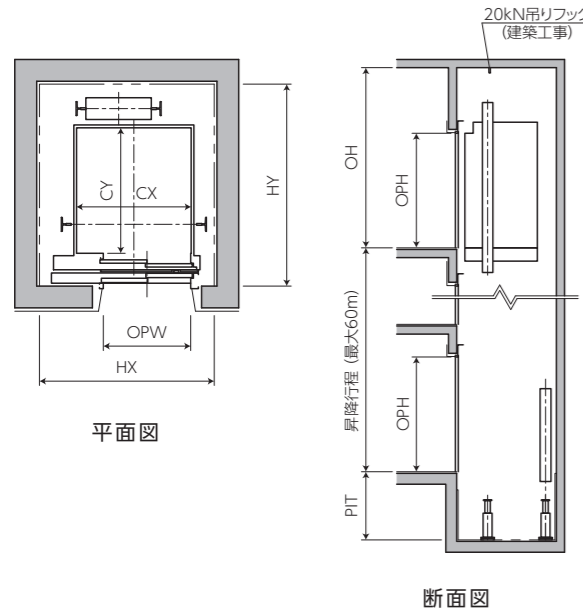

積載600kg(トランク付き)据付図

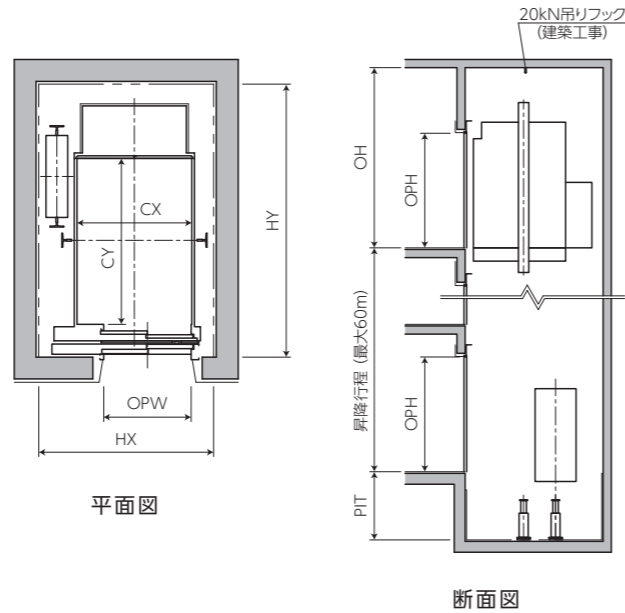

型式	定員(名)	積載(kg)	かご内法 CX×CY (mm)	ドア開閉 方式	出入口幅 OPW (mm)	出入口高さ OPH (mm)	速度 (m/min)	昇降路内法 HX×HY(mm)		オーバーヘッド OH (mm)	ピット深さ PIT (mm)	電動機容量 (kW)	電源設備容量 (kVA)	
								一方向	二方向					
R-6	6	450	1050×1150	2枚片引き	800	2000	45	1550×1800 (1600×1850)	適用外	3000	1250	2.1	3	
							60					2.8	4	
							90	1600×1850 (1600×1850)				3350	4.2	5
							105					3450	4.9	6
							120						5.6	6
RT-9 (トランク付き)	9	600	1050×1520	2枚片引き	800	2000	45	1550×2450 (1650×2500)	適用外	3000	1250	2.8	4	
							60					3.7	5	
							90	1600×2500 (1650×2500)				3350	5.6	6
							105					3450	6.5	7
							120						7.4	8

[注] 1. 昇降路各寸法は、昇降行程 30m 以下、基本仕様（天井高さ 2250 等）での寸法を示します。クーラー（標準装備）設置時は、オーバーヘッド寸法が拡大する場合があります。
 2. 昇降路内法はピット防水仕上後、() 内寸法は鉄骨構造の場合を示します。
 3. 昇降路が鉄骨構造の場合、昇降路頂部に吊りビーム（建築工事）を設置ください。この場合、吊りビーム下面で必要オーバーヘッド寸法確保ください。
 4. 仕様・躯体条件によっては、表記寸法より拡大する場合がありますので、当社にご相談ください。
 5. 昇降機耐震設計・施工指針（2016 年版）耐震クラス A14 が基本仕様です。地域係数 1.0 超、耐震クラス S14 をご用命の場合は、当社にご相談ください。

R住宅用② 定員9～15名(積載600～1000kg) ■住宅向け

一方向出入口据付図

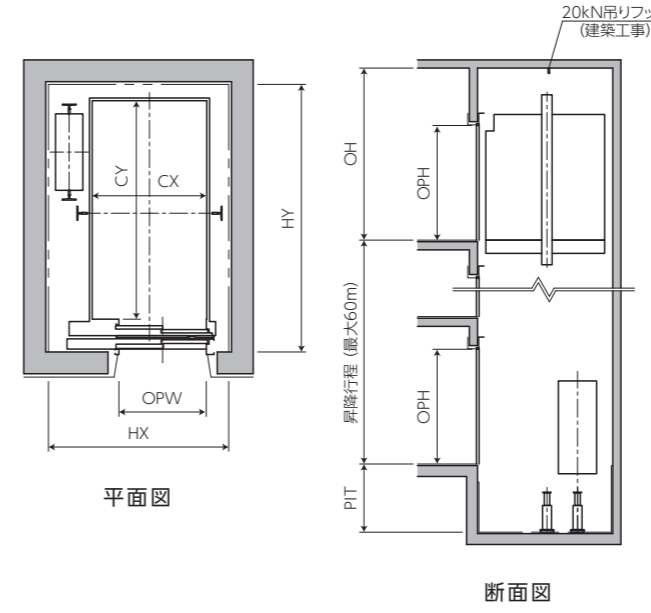

二方向出入口据付図

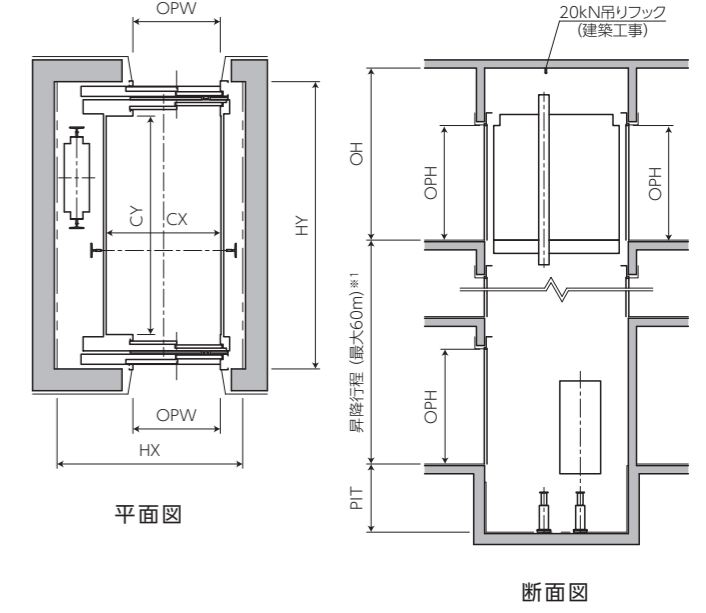

※1 R-9は最大30m

型式	定員(名)	積載(kg)	かご内法 CX×CY (mm)	ドア開閉 方式	出入口幅 OPW (mm)	出入口高さ OPH (mm)	速度 (m/min)	昇降路内法 HX×HY(mm)		オーバーヘッド OH (mm)	ピット深さ PIT (mm)	電動機容量 (kW)	電源設備容量 (kVA)	
								一方向	二方向					
R-9	9	600	1050×1520	2枚片引き	800	2000	45	1550×2200 (1650×2250)	1800×2150 (1850×2160)	3000	1250	2.8	4	
							60					3.7	5	
							90	1600×2250 (1650×2250)				3350	5.6	6
							105					3450	6.5	7
							120						7.4	8
R-13	13	900	1050×2000	2枚片引き	800	2000	45	1650×2450 (1700×2500)	1700×2630 (1750×2640)	3000	1250	4.2	4	
							60					5.6	5	
							90	3350				8.3	8	
							105					3450	9.7	9
							120						12.0	10
R-15	15	1000	1050×2200	2枚片引き	800	2000	45	1700×2650 (1725×2650)	1750×2830 (1775×2840)	3000	1250	4.6	5	
							60					6.2	6	
							90	3350				9.2	9	
							105					3450	11.0	10
							120						13.0	11

[注] 1. 昇降路各寸法は、昇降行程 30m 以下、基本仕様（天井高さ 2250 等）での寸法を示します。クーラー（標準装備）設置時は、オーバーヘッド寸法が拡大する場合があります。
 2. 昇降路内法はピット防水仕上後、() 内寸法は鉄骨構造の場合を示します。
 3. 二方向出入口で最下階の乗場ドアと同一方向の乗場ドアが上階に 1 カ所もない場合は、ピット深さは表記寸法+450mm 程度追加が必要になります。
 4. 昇降路が鉄骨構造の場合、昇降路頂部に吊りビーム（建築工事）を設置ください。この場合、吊りビーム下面で必要オーバーヘッド寸法確保ください。
 5. 仕様・躯体条件によっては、表記寸法より拡大する場合がありますので、当社にご相談ください。
 6. 昇降機耐震設計・施工指針（2016 年版）耐震クラス A14 が基本仕様です。地域係数 1.0 超、耐震クラス S14 をご用命の場合は、当社にご相談ください。

据付図と寸法表

B寝台用① 定員11～15名(積載750～1000kg) ■病院・福祉施設向け

一方向出入口据付図

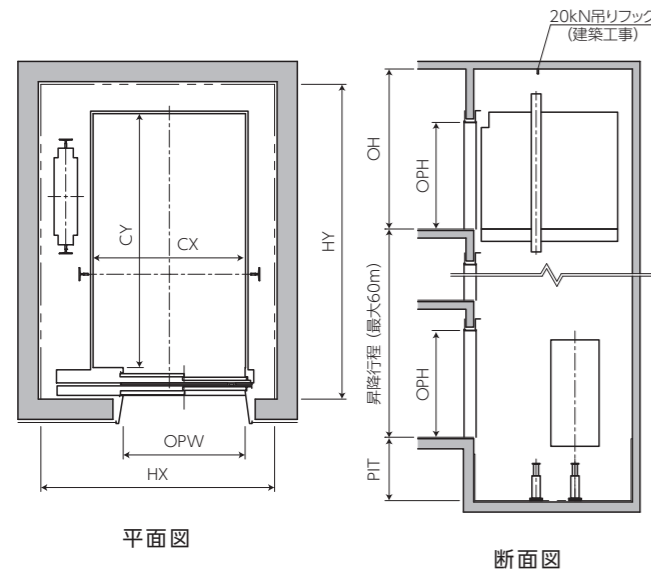

二方向出入口据付図

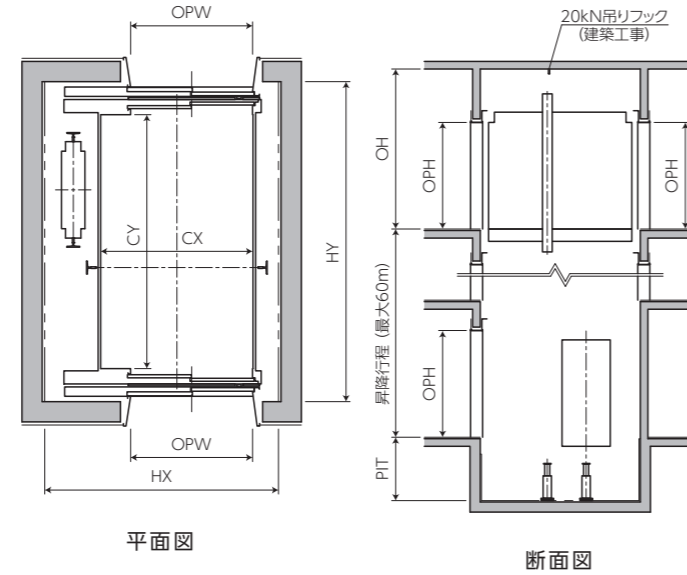

型式	定員(名)	積載(kg)	かご内法 CX×CY (mm)	ドア開閉 方式	出入口幅 OPW (mm)	出入口高さ OPH (mm)	速度 (m/min)	昇降路内法 HX×HY (mm)		オーバーヘッド OH (mm)	ピット深さ PIT (mm)	電動機容量 (kW)	電源設備容量 (kVA)		
								一方向	二方向						
B-11	11	750	1300×2300	2枚片引き	1100	2100	45	2050×2900 (2050×2900)	2050×2930 (2050×2940)	3000	1250	3.5	4		
							60							4.6	5
							90							6.9	7
							105							8.1	8
							3350							3450	
B-15	15	1000	1500×2500	2枚片引き	1200	2100	45	2300×3100 (2300×3100)	2300×3130 (2300×3140)	3000	1250	4.6	5		
							60							6.2	6
							90							9.2	9
							3350							3450	
							105							11.0	10

[注] 1. 昇降路各寸法は、昇降行程 30m 以下、基本仕様（天井高さ 2250 等）での寸法を示します。クーラー（標準装備）設置時は、オーバーヘッド寸法が拡大する場合があります。
 2. 昇降路内法はピット防水仕上後、() 内寸法は鉄骨構造の場合を示します。
 3. 二方向出入口で最下階の乗場ドアと同一方向の乗場ドアが上階に 1 カ所もない場合は、ピット深さは表記寸法 + 350mm 程度追加が必要になります。
 4. 昇降路が鉄骨構造の場合、昇降路頂部に吊りビーム（建築工事）を設置ください。この場合、吊りビーム下面で必要オーバーヘッド寸法確保ください。
 5. 仕様・躯体条件によっては、表記寸法より拡大する場合がありますので、当社にご相談ください。
 6. 昇降機耐震設計・施工指針（2016 年版）耐震クラス A14 が基本仕様です。地域係数 1.0 超、耐震クラス S14 をご用命の場合は、当社にご相談ください。

B寝台用② 定員17～23名(積載1150～1500kg) ■病院・福祉施設向け

一方向出入口据付図

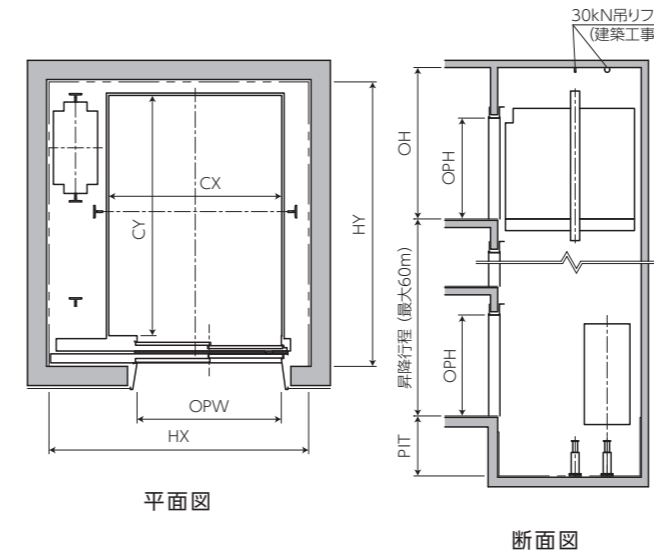

二方向出入口据付図

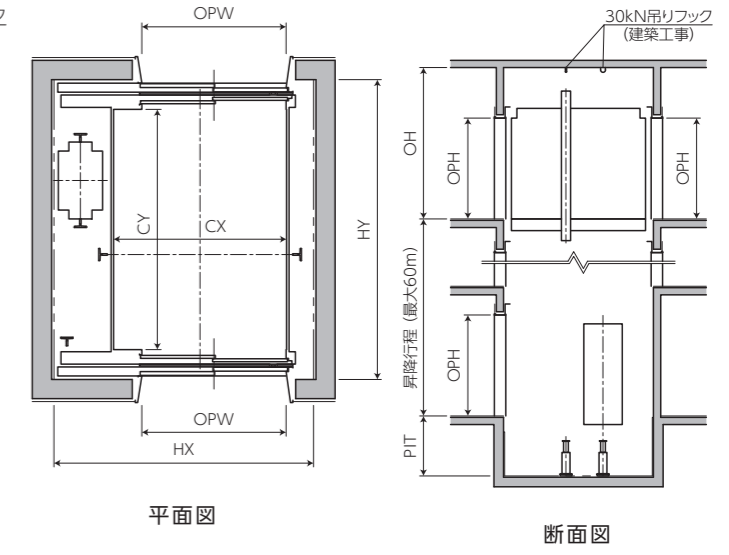

型式	定員(名)	積載(kg)	かご内法 CX×CY (mm)	ドア開閉 方式	出入口幅 OPW (mm)	出入口高さ OPH (mm)	速度 (m/min)	昇降路内法 HX×HY (mm)		オーバーヘッド OH (mm)	ピット深さ PIT (mm)	電動機容量 (kW)	電源設備容量 (kVA)		
								一方向	二方向						
B-17	17	1150	1800×2500	2枚片引き	1500	2100	45	2700×2940 (2750×2990)	2700×3100 (2795×3110)	3300	1250	5.3	5		
							60							7.1	6
							90							11.0	8
							3400							1400	
B-20	20	1300	1800×2800	2枚片引き	1500	2100	45	2700×3190 (2750×3240)	2700×3400 (2795×3410)	3300	1250	6.0	5		
							60							8.0	7
							90							12.0	10
							3400							1400	
B-23	23	1500	2000×3000	2枚片引き	1800	2100	45	3150×3390 (3200×3440)	3150×3600 (3200×3610)	3300	1250	6.9	6		
							60							9.2	8
							90							14.0	11
							3400							1400	

[注] 1. 昇降路各寸法は、昇降行程 30m 以下、基本仕様（天井高さ 2250 等）での寸法を示します。クーラー（標準装備）設置時は、オーバーヘッド寸法が拡大する場合があります。
 2. 昇降路内法はピット防水仕上後、() 内寸法は鉄骨構造の場合を示します。
 3. 二方向出入口で最下階の乗場ドアと同一方向の乗場ドアが上階に 1 カ所もない場合は、ピット深さは表記寸法 + 400mm 程度追加が必要になります。
 4. 昇降路が鉄骨構造の場合、昇降路頂部に吊りビーム（建築工事）を設置ください。この場合、吊りビーム下面で必要オーバーヘッド寸法確保ください。
 5. 仕様・躯体条件によっては、表記寸法より拡大する場合がありますので、当社にご相談ください。
 6. 昇降機耐震設計・施工指針（2016 年版）耐震クラス A14 が基本仕様です。地域係数 1.0 超、耐震クラス S14 をご用命の場合は、当社にご相談ください。

S 人荷共用

一方向出入口据付図

二方向出入口据付図

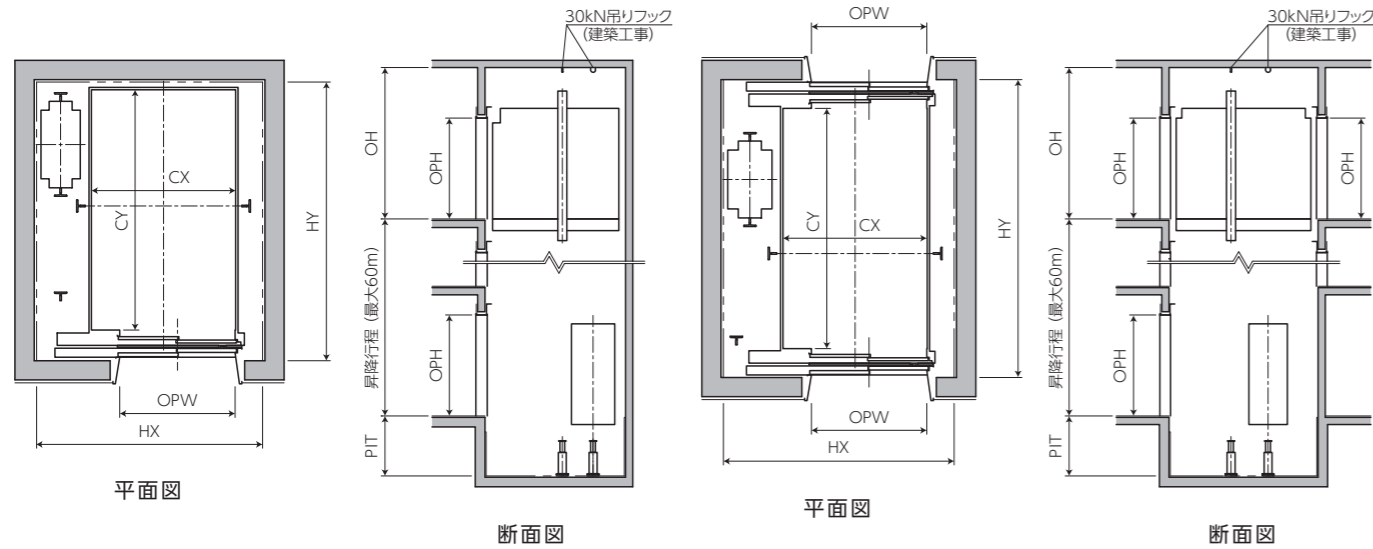

F 荷物用

一方向出入口据付図

二方向出入口据付図

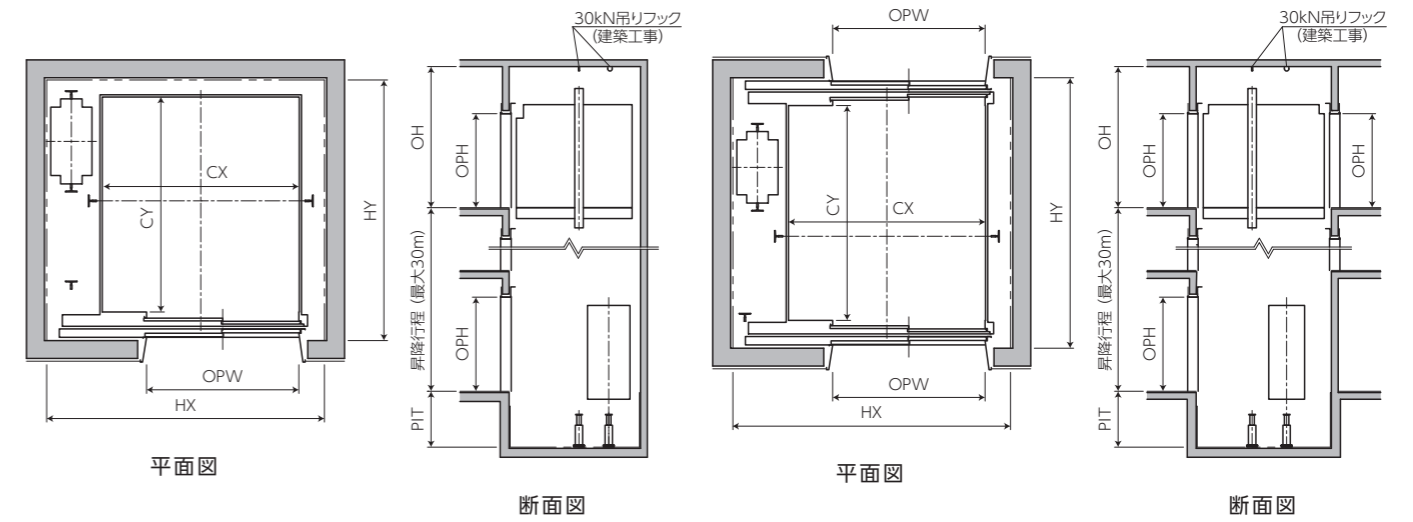

型式	定員 (名)	積載 (kg)	かご内法 CX×CY (mm)	ドア開閉 方式	出入口幅 OPW (mm)	出入口高さ OPH (mm)	速度 (m/min)	昇降路内法 HX×HY (mm)		オーバーヘッド OH (mm)	ピット深さ PIT (mm)	電動機容量 (kW)	電源設備容量 (kVA)
								一方向	二方向				
S-20L	20	1300	1300×2300	2枚片引き	1100	2100	45	2150×2740 (2200×2790)	2200×2900 (2275×2910)	3300	1250	6.0	5
							60					8.0	7
							90					12.0	10
S-22L	22	1450	1400×2300	2枚片引き	1100	2100	45	2250×2740 (2300×2790)	2300×2900 (2375×2910)	3300	1250	6.7	6
							60					8.9	8
							90					14.0	11
S-26L	26	1750	1500×2500	2枚片引き	1200	2100	45	2350×2890 (2400×2940)	2400×3100 (2475×3110)	3300	1250	8.1	7
							60					11.0	9
							90					17.0	14

型式	積載 (kg)	かご内法 CX×CY (mm)	ドア開閉 方式	出入口幅 OPW (mm)	出入口高さ OPH (mm)	速度 (m/min)	昇降路内法 HX×HY (mm)		オーバーヘッド OH (mm)	ピット深さ PIT (mm)	電動機容量 (kW)	電源設備容量 (kVA)
							一方向	二方向				
F-750	750	1300×2300	2枚片引き	1100	2100	45	2150×2740 (2200×2790)	2200×2900 (2275×2910)	3300	1250	3.5	4
						60					4.6	5
F-1000	1000	1700×2300	2枚片引き	1300	2100	45	2550×2740 (2600×2790)	2600×2900 (2675×2910)	3300	1250	4.6	5
						60					6.2	6
F-1500	1500	2200×2400	2枚片引き	1700	2100	45	3100×2890 (3150×2940)	3100×3000 (3175×3010)	3300	1250	6.9	6
						60					9.2	8
F-2000	2000	2200×2800	2枚片引き	1700	2100	45	3100×3190 (3150×3240)	3100×3400 (3175×3410)	3300	1250	9.2	9
						60					13.0	11
F-2500	2500	2400×3000	2枚片引き	1800	2100	45	3300×3390 (3350×3440)	3330×3600 (3380×3610)	3300	1250	12.0	10
						60					16.0	13

[注] 1. 昇降路各寸法は、昇降行程 30m 以下、基本仕様（天井高さ 2250 等）での寸法を示します。クーラー（標準装備）設置時は、オーバーヘッド寸法が拡大する場合があります。
 2. 昇降路内法はピット防水仕上後、() 内寸法は鉄骨構造の場合を示します。
 3. 二方向出入口で最下階の乗場ドアと同一方向の乗場ドアが上階に 1 カ所もない場合は、ピット深さは表記寸法 +400mm 程度追加が必要になります。
 4. 昇降路が鉄骨構造の場合、昇降路頂部に吊りビーム（建築工事）を設置ください。この場合、吊りビーム下面で必要オーバーヘッド寸法確保ください。
 5. 仕様・躯体条件によっては、表記寸法より拡大する場合がありますので、当社にご相談ください。
 6. 昇降機耐震設計・施工指針（2016 年版）耐震クラス A14 が基本仕様です。地域係数 1.0 超、耐震クラス S14 をご用命の場合は、当社にご相談ください。

[注] 1. 昇降路各寸法は、昇降行程 30m 以下、基本仕様（天井高さ 2300 等）での寸法を示します。
 2. 昇降路内法はピット防水仕上後、() 内寸法は鉄骨構造の場合を示します。
 3. 二方向出入口で最下階の乗場ドアと同一方向の乗場ドアが上階に 1 カ所もない場合は、ピット深さは表記寸法 +400mm 程度追加が必要になります。
 4. 昇降路が鉄骨構造の場合、昇降路頂部に吊りビーム（建築工事）を設置ください。この場合、吊りビーム下面で必要オーバーヘッド寸法確保ください。
 5. 仕様・躯体条件によっては、表記寸法より拡大する場合がありますので、当社にご相談ください。
 6. 昇降機耐震設計・施工指針（2016 年版）耐震クラス A14 が基本仕様です。地域係数 1.0 超、耐震クラス S14 をご用命の場合は、当社にご相談ください。

P 乗用 鉄骨部材設置例 ① (積載450kg以上~1000kg以下)

プレート設置の場合

支持柱設置の場合

P 乗用据付図①
一方向出入口の場合

P 乗用据付図①
一方向出入口の場合

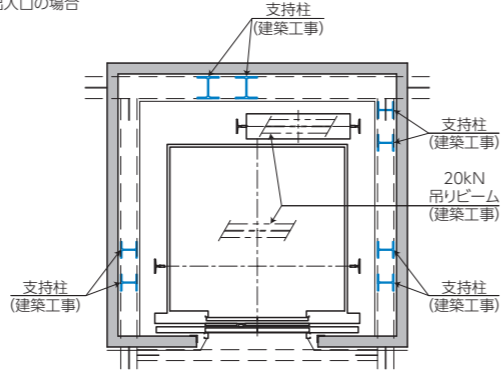
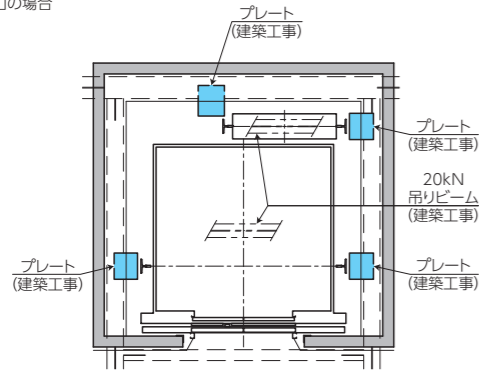

P 乗用据付図①
二方向出入口の場合

P 乗用据付図①
二方向出入口の場合

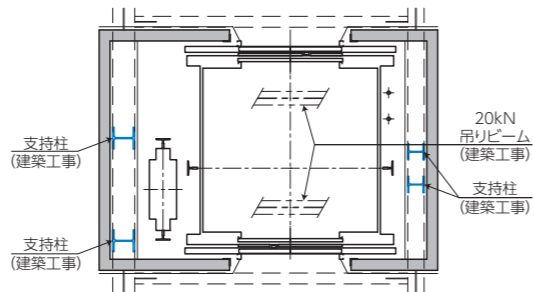
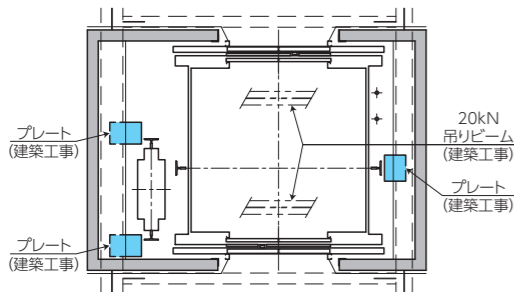

P 乗用据付図④

P 乗用据付図④

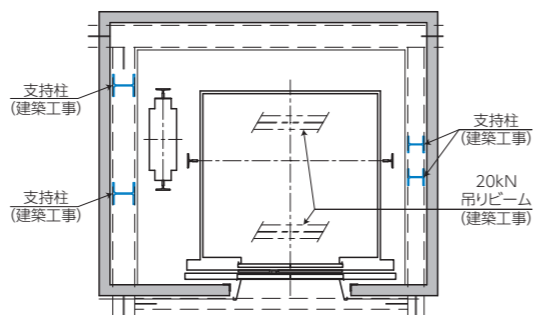
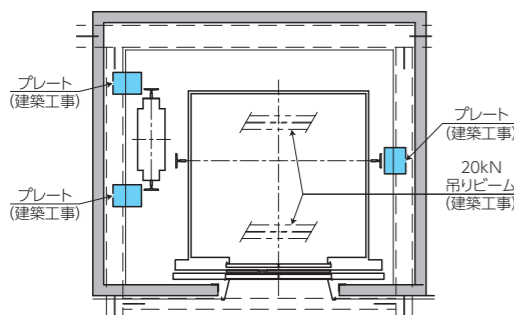

[注] 1. 昇降路が鉄骨構造の場合の鉄骨部材設置例を示します。
2. プレート設置、支持柱設置は、仕様・躯体条件により確定させていただきます。
3. 吊りビーム下でオーバーヘッド寸法確保ください。
4. 鉄骨部材の詳細に関しては、当社にご相談ください。

P 乗用 鉄骨部材設置例 ② (積載1000kg超~2500kg以下)

プレート設置の場合

支持柱設置の場合

P 乗用据付図②③
一方向出入口の場合

P 乗用据付図②③
一方向出入口の場合

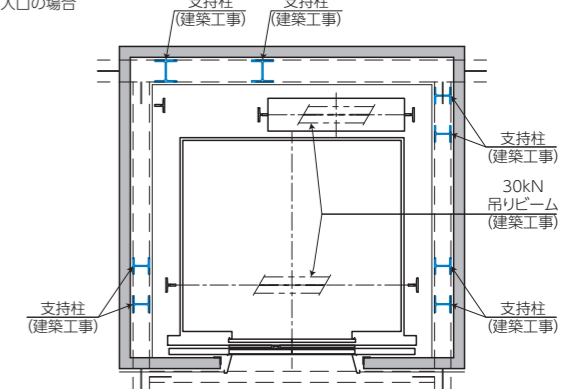
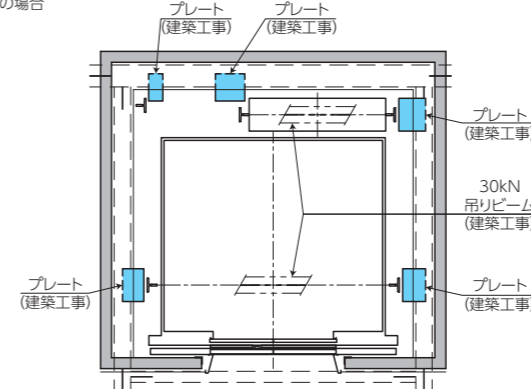

P 乗用据付図②③
二方向出入口の場合

P 乗用据付図②③
二方向出入口の場合

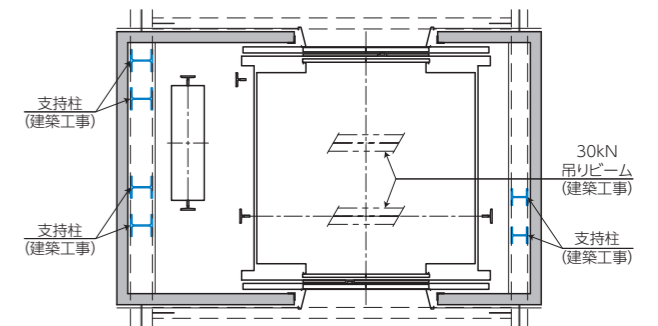
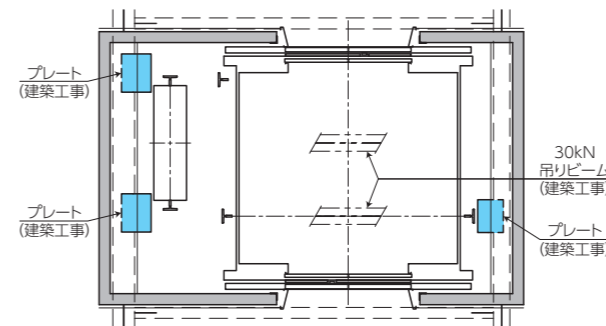

P 乗用据付図④

P 乗用据付図④

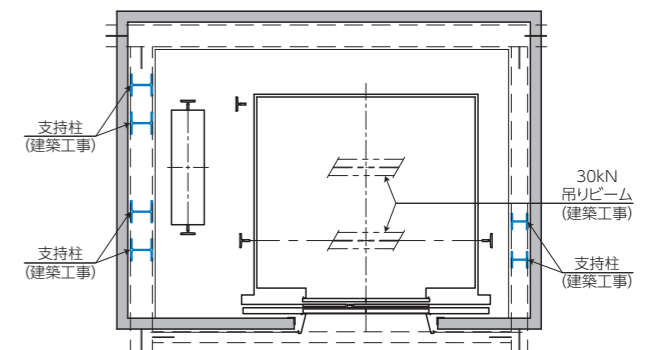
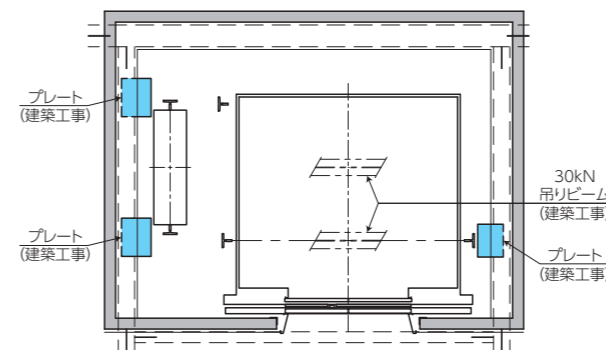

[注] 1. 昇降路が鉄骨構造の場合の鉄骨部材設置例を示します。
2. プレート設置、支持柱設置は、仕様・躯体条件により確定させていただきます。
3. 吊りビーム下でオーバーヘッド寸法確保ください。
4. 鉄骨部材の詳細に関しては、当社にご相談ください。

R住宅用 鉄骨部材設置例

プレート設置の場合

R住宅用据付図①
積載 450kgの場合

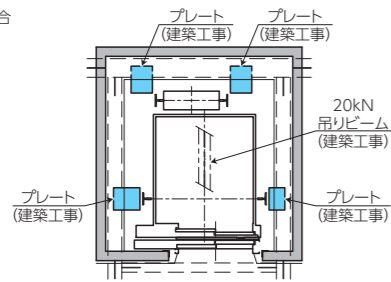

R住宅用据付図①
積載 600kgの場合

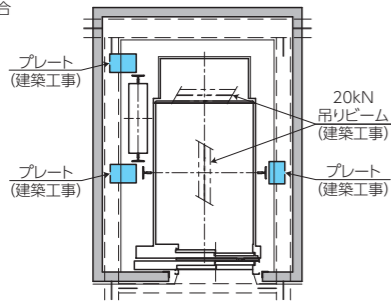

R住宅用据付図②
一方出入口の場合

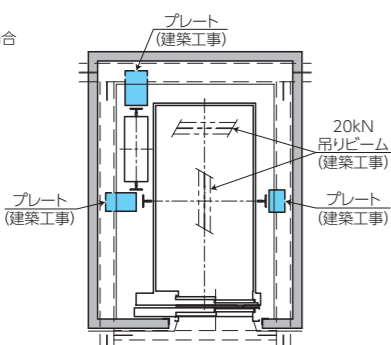

R住宅用据付図②
二方向出入口の場合

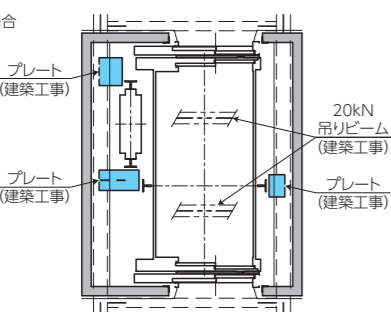

支持柱設置の場合

R住宅用据付図①
積載 450kgの場合

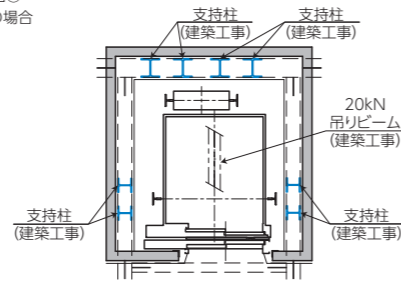

R住宅用据付図①
積載 600kgの場合

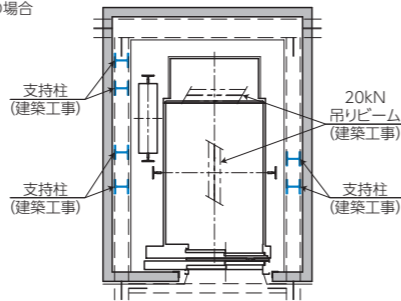

R住宅用据付図②
一方出入口の場合

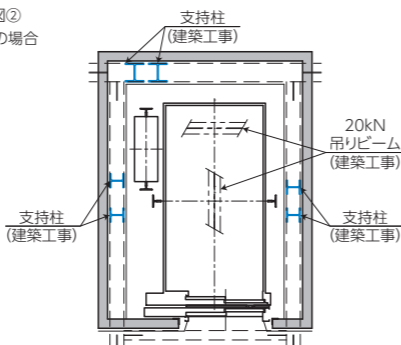

R住宅用据付図②
二方向出入口の場合

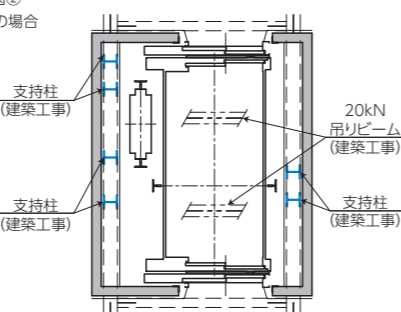

[注] 1. 昇降路が鉄骨構造の場合の鉄骨部材設置例を示します。
2. プレート設置、支持柱設置は、仕様・躯体条件により確定させていただきます。
3. 吊りビーム下でオーバーヘッド寸法確保ください。
4. 鉄骨部材の詳細に関しては、当社にご相談ください。

B寝台用/S人荷共用/F荷物用 鉄骨部材設置例

プレート設置の場合

B寝台用据付図①
一方出入口の場合

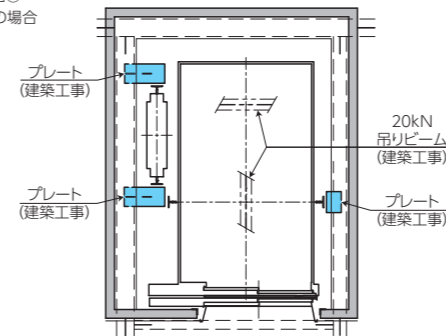

B寝台用据付図①
二方向出入口の場合

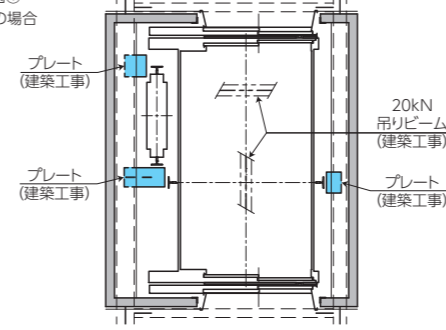

B寝台用据付図②
S人荷共用、F荷物用
一方出入口の場合

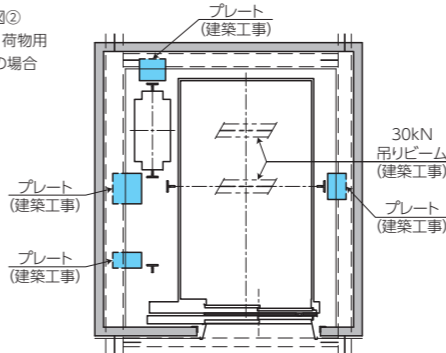

B寝台用据付図②
S人荷共用、F荷物用
二方向出入口の場合

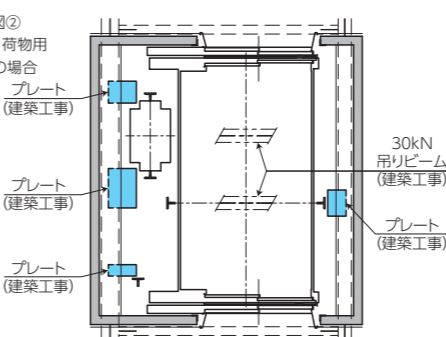

支持柱設置の場合

B寝台用据付図①
一方出入口の場合

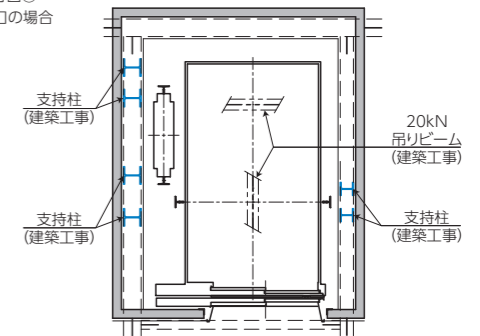

B寝台用据付図①
二方向出入口の場合

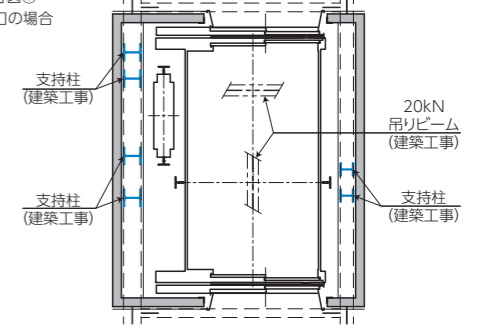

B寝台用据付図②
S人荷共用、F荷物用
一方出入口の場合

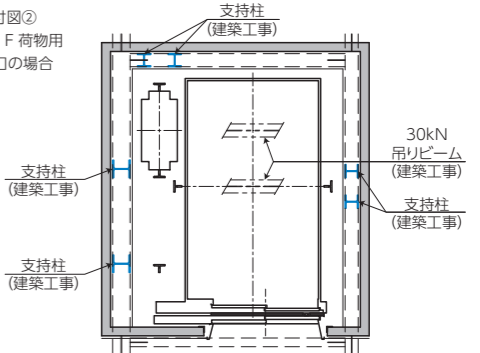

B寝台用据付図②
S人荷共用、F荷物用
二方向出入口の場合

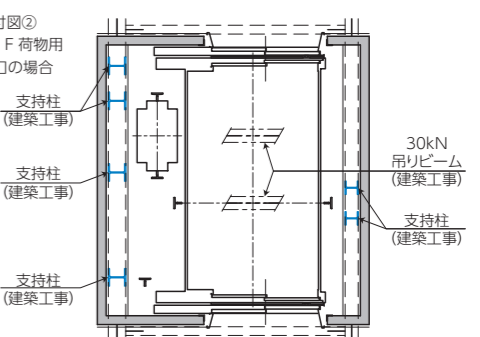

[注] 1. 昇降路が鉄骨構造の場合の鉄骨部材設置例を示します。
2. プレート設置、支持柱設置は、仕様・躯体条件により確定させていただきます。
3. 吊りビーム下でオーバーヘッド寸法確保ください。
4. 鉄骨部材の詳細に関しては、当社にご相談ください。

注意事項

非常用設計注意事項

1 必要な建物

高さ31m以上の建築物は原則として、非常用エレベータの設置が義務付けられています。ただし、高さ31mを超える部分が次のような場合は設置する必要がありません。

- 階段室、機械室、装飾塔などに使用する
- 床面積の合計が500m²以下である
- 階数が4階以下で100m²以内ごとに防火区画がされている
- 主要構造部が不燃材料で造られている

2 仕様

火災時に消防隊の消火活動を支援することを目的としたエレベータのため、下記の仕様が必要です。

- 積載：1150kg以上
- 定員：17名以上
- かご内室寸法：間口：1800mm以上
奥行：1500mm以上
高さ：2300mm以上
- 出入口有効寸法：幅：1000mm以上
高さ：2100mm以上
- 定格速度：消防隊の乗込階から最上階まで1分以内で到着可能な速度。
ただし60m/min以上

3 所要台数

高さ31mを超える階のうち、最も広い階の床面積が1500m²以下の場合は1台。1500m²を超える場合は、超えた面積の3000m²ごとに1台ずつ増設する必要があります。

- 1500m²以下 1台以上
- 1500m²を超え4500m²以下..... 2台以上
- 4500m²を超え7500m²以下..... 3台以上
- 7500m²を超え10500m²以下... 4台以上

4 設置場所

屋外への出入口までの歩行距離が30m以内の場所に設置します。2台以上設ける場合は、避難場所および消防上、有効な間隔を保って配置する必要があります。

5 乗場

●乗場には、バルコニー、外気に向かって開くことのできる窓もしくは排煙設備を設け、出入口（昇降路の出入口を除く）には特定防火設備を設けてください。

●乗場は、各階（避難階を除く）において屋内と連絡していなければなりません。

●乗場の天井・壁の地下および仕上げは不燃材料としてください。

●乗場には予備電源を備えた照明設備および屋内消火栓、連結送水管の放水口、非常用コンセントなどの消火設備を設けてください。

●乗場の床面積は、1台当たり10m²以上必要であり短辺が2.5m以上として正方形に近い形が望まれます。

●以下の位置にかごを呼び戻す装置を設けます。
・中央管理室
・避難階（または、その直上もしくは直下の階）

●乗場は、他の部分から独立していることが望まれます。一般エレベータと共用の場合、非常時には特定防火設備で区画しなければなりません。

6 昇降路

非常用エレベータ2台以内ごとに耐火構造の床および壁で囲んでください（乗場に通じる出入口を除く）。

7 電源設備・電話装置

●予備電源が必要です。これは平常電源の停電と同時に自動的に切り替わるものとしてください。

●かご内と中央管理室との通話装置が必要です（インターホンが望ましい）。

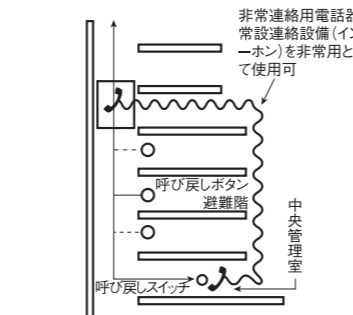
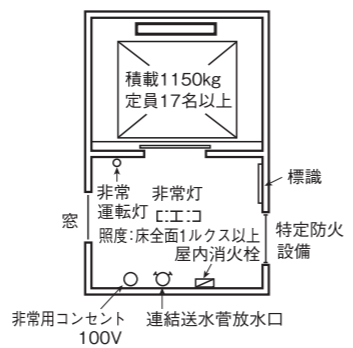
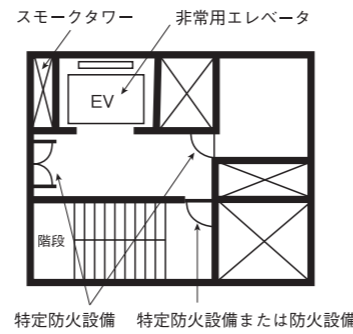

工事範囲外の建築・設備工事

下記の項目については、エレベータの見積もりに含まれていません。建築・設備工事として施工をお願いいたします。

建築工事関係

- 十分な強度の昇降路築造・耐火処理工事および各階乗場穴あけ工事（インジケータ・押ボタン用穴を含みます）。
●コンクリート打ちの誤差が25mm以上ある所は、必要に応じ、斫りまたは肉付け工事をお願いします。
●鉄骨構造の昇降路では、鉄骨部分の耐火処理工事をお願いします。
- 鉄骨構造・PC構造の昇降路では、各階のファスナー設置工事、乗場部品取付用下地鋼材の設置工事、またはインサート埋込み工事（鉄骨構造の場合のレールブラケット取付用ファスナーを含みます）。
- 各階乗場出入口枠周囲のモルタルもしくはロックウール詰め工事。
- 乗場関係機器取付後の各階出入口周囲の壁、床、その他建築物補修仕上げ工事。
- 通過階のある場合の非常救出口設置工事およびフェッシャープレート取付工事。

- ピット内防水仕上げ工事（必要に応じて排水設備工事を含みます）。
- 昇降路の間仕切り工事、または中間ビーム設置工事。
- ピットが深い場合の埋め戻し工事。
- 併設エレベータでピット床に段差がある場合の安全柵設置工事。
- 昇降路頂部のフックまたは吊りビーム取付工事。
- 昇降路および出入口は風雨にさらされたり、塩分の影響を受けないようにしてください。
- 工事期間中はピットへ雨水が浸入しないようにしてください。

設備工事関係

- エレベータ受電箱までの動力電源・照明電源・クーラー用電源（クーラーありの場合）・接地線の引込みならびに、つなぎ込み工事。
- 昇降路外のインターホン・警報装置、その他、エレベータに必要な配管配線工事。
- ピット内点検用コンセント設置工事。
- 昇降路頂部の煙感知器の設置工事。

- エレベータ遠隔保守監視用電話線（エレベータ制御盤まで）の配置配線工事。
- クーラーありの場合、昇降路の換気設備の設置工事。
- 遮煙エレベータ乗場ドアを設置する場合、自動火災報知機からの火災報知信号（エレベータ制御盤まで）の配置配線工事（自動火災報知設備を必要としない建物であっても必要です）。

その他 次の事項にも ご協力をお願いします

- エレベータ受電端における電源電圧の変動は+5%～-5%以内、電圧不平衡率は5%以内に保つよう電源を設置してください。
- 昇降路内温度は40℃、湿度は月平均90%・日平均95%を超えないようにしてください。
- 昇降路には、他の用途の配管やダクト等が露出しないようにお願いします。
- 昇降路には、有毒ガスや甚だしい塵埃等が入らないようにしてください。
- エレベータ機器の搬入に支障のない経路の確保をお願いします（必要に応じてコンクリート穴あけ、および埋め戻し工事）。

- 据付工事前仮設電源（三相200V、単相100V）、試運転用電力、砂、セメント、水等は無償供給をお願いします。
●仮設電源は、本設の配管ルートで供給をお願いします。
- 工事現場におけるエレベータ部品、据付材料の保管場所について無償貸与をお願いします。
- エレベータを工事用として使用する場合は別途ご用命ください。
- 出入口には直射日光が当たらないようにしてください。

フジテック株式会社

◆本社	〒522-8588	滋賀県彦根市宮田町591番地1(ビッグウイング)	TEL(0749)30-7111
◆東京本社	〒108-8307	東京都港区白金一丁目17番3号 NBFプラチナタワー	TEL(03)4330-8200
◆首都圏統括本部 新宿営業所 日本橋営業所	〒108-8307 〒160-0023 〒103-0027	東京都港区白金一丁目17番3号 NBFプラチナタワー 東京都新宿区西新宿八丁目1番1号 アゼリアビル 東京都中央区日本橋二丁目13番10号 日本橋サンライズビルディング	TEL(03)4330-8202 TEL(03)6744-9210 TEL(03)5202-7088
■北海道支店 旭川営業所 釧路営業所 函館営業所	〒060-0042 〒070-0030 〒085-0046 〒040-0011	北海道札幌市中央区大通西8丁目1番地1 朝日生命札幌大通ビル 北海道旭川市宮下通九丁目766番地 キタノビル 北海道釧路市新橋大通五丁目1番9号 ピースビル釧路 北海道函館市本町7番24号 MDビル五稜郭	TEL(011)281-1070 TEL(0166)23-1962 TEL(0154)24-0054 TEL(0138)56-6522
■東北支店 盛岡営業所 秋田営業所 山形営業所 郡山営業所	〒980-0811 〒020-0023 〒010-0003 〒990-0039 〒963-8852	宮城県仙台市青葉区一番町一丁目9番1号 仙台トラストタワー 岩手県盛岡市内丸17番7号 内丸US 秋田県秋田市東通五丁目6番1号 山形県山形市香澄町二丁目5番16号 香澄ビル 福島県郡山市台新一丁目31番3号	TEL(022)222-0271 TEL(019)654-1066 TEL(018)833-2752 TEL(023)615-0293 TEL(024)932-1970
■東関東支店	〒260-0013	千葉県千葉市中央区中央一丁目11番1号 千葉中央ツインビル1号館	TEL(043)224-2271
■北関東支店 宇都宮営業所	〒330-0843 〒321-0953	埼玉県さいたま市大宮区吉敷町一丁目75番地1 太陽生命大宮吉敷町ビル 栃木県宇都宮市東宿郷四丁目1番20号 山口ビル	TEL(048)645-0480 TEL(028)636-7055
■横浜支店	〒221-0052	神奈川県横浜市神奈川区栄町5番地1 横浜クリエイションスクエア 3F	TEL(045)451-1601
■北信越支店 富山営業所 新潟営業所 福井営業所 長野営業所	〒920-0867 〒930-0018 〒950-0962 〒910-0018 〒380-0816	石川県金沢市長土堀一丁目16番14号 丸昌ビル 富山県富山市千歳町一丁目6番18号 河口ビル 新潟県新潟市中央区出来島一丁目5番55号 メイプルコート・ウエダ 福井県福井市田原二丁目20番17号 近藤ビル 長野県長野市三輪田町1313番地 クイーンズ・ケービル	TEL(076)261-5108 TEL(076)432-2277 TEL(025)283-6166 TEL(0776)26-3534 TEL(026)234-4522
■名古屋支店	〒460-0003	愛知県名古屋市中区錦二丁目2番2号 名古屋丸紅ビル	TEL(052)229-1805
■静岡支店 浜松営業所	〒420-0851 〒432-8058	静岡県静岡市葵区黒金町20番地3 富士岡第2ビル 静岡県浜松市南区新橋町1805番地1	TEL(054)255-3701 TEL(053)445-3010
◆近畿統括本部 奈良営業所 和歌山営業所	〒567-8510 〒630-8122 〒640-8323	大阪府茨木市庄一丁目28番10号(ビッグフィット) 奈良県奈良市三条本町1番83-6号 和歌山県和歌山市太田三丁目10番21号	TEL(072)622-8374 TEL(0742)36-1156 TEL(073)475-6590
■京滋支店 滋賀営業所	〒600-8007 〒520-2153	京都府京都市下京区四条通高倉西入立売西町82番地 京都恒和ビル 滋賀県大津市一里山一丁目17番7号	TEL(075)231-7144 TEL(077)544-2580
■神戸支店	〒650-0024	兵庫県神戸市中央区海岸通6番地 建隆ビルⅡ	TEL(078)391-4795
■広島支店 岡山営業所 山口営業所 松江営業所 鳥取営業所	〒730-0013 〒700-0825 〒754-0021 〒690-0015 〒680-0942	広島県広島市中区八丁堀7番2号 JDS八丁堀ビル 岡山県岡山市北区田町一丁目2番10号 ゴフェルビル 山口県山口市小郡黄金町4番3号 谷口ビル 島根県松江市上乃木三丁目13番18号 鳥取県鳥取市湖山町東一丁目779番地2	TEL(082)223-6733 TEL(086)232-1606 TEL(083)972-4988 TEL(0852)22-2852 TEL(0857)32-2215
■四国支店 松山営業所 徳島営業所 高知営業所	〒760-0023 〒790-0001 〒770-0832 〒781-0073	香川県高松市寿町一丁目4番3号 高松中央通りビル 愛媛県松山市一番町二丁目5番地15 一番館ビル 徳島県徳島市寺島本町東二丁目5番地1 元木ビル 高知県高知市北金田5番19号 トレソール北金田	TEL(087)851-7130 TEL(089)943-3187 TEL(088)623-0390 TEL(088)884-0730
■九州支店 北九州営業所 大分営業所 長崎営業所 熊本営業所 宮崎営業所 鹿児島営業所	〒812-0024 〒802-0001 〒870-0021 〒850-0045 〒860-0863 〒880-0803 〒892-0844	福岡県福岡市博多区綱場町4番1号 福岡RDビル 福岡県北九州市小倉北区浅野二丁目2番5号 VIP浅野ビル 大分県大分市府内町三丁目4番20号 恒和ビル 長崎県長崎市宝町4番8号 松八ビル 熊本県熊本市中央区坪井二丁目1番42号 SDK熊本ビル 宮崎県宮崎市旭二丁目2番9号 ベアーズ旭ビル 鹿児島県鹿児島市山之口町3番31号 住友生命鹿児島ビル	TEL(092)281-0045 TEL(093)531-7097 TEL(097)536-2520 TEL(095)846-4871 TEL(096)341-4050 TEL(0985)25-6835 TEL(099)226-9555
■沖縄支店	〒900-0015	沖縄県那覇市久茂地三丁目25番6号	TEL(098)862-8747

お客さま相談室

☎ 0120-807-922 受付時間(土・日・祝日を除く) 9:00~17:00

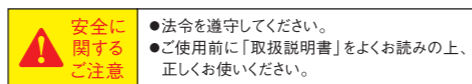

インフォメーション

フジテックならリニューアルメニューも充実

リニューアルは「なるべく短期間で」「経済的なプランを検討したい」など、お客さまのニーズに沿ったご提案が可能です。

エレベータの法定耐用年数は「減価償却資産の耐用年数等に関する省令」で17年とされています。適切なメンテナンスを施しても、本来のエレベータの寿命を超えて、性能を維持していくことは難しくなります。フジテックでは、設置年数や建物の利用用途などに合わせて、リニューアルメニューの開発に積極的に取り組んでいます。お客さまのニーズに沿ったメニューときめ細やかなご提案で、長く安心してエレベータをご利用いただけます。



防災対策リニューアル
「安全向上パッケージ」



電子制御に特化した短工期、
低コストリニューアル
「制御盤交換パッケージ」

ショールーム「クリエイティブスタジオ」

エクシオールを実際に見て、 触れていただけます

本社ビッグウイング(滋賀県彦根市)と東京本社(東京都港区)に「クリエイティブスタジオ」を設置。

エクシオールの実際のかごやボタンパリエーションなどをご覧いただけます。見学のお申し込み・お問い合わせは、当社営業担当までご連絡ください。



フジテック株式会社

www.fujitec.co.jp